

Antriebe, Steuerungen und Zubehör für Rollläden



Automatisch zu mehr Erfolg: Antriebs- und Steuerungslösungen von Somfy

Seit über 30 Jahren entwickelt und vertreibt die Somfy GmbH mit Hauptsitz in Rottenburg am Neckar Steuerungen und Antriebe für Rollläden und Sonnenschutz. Somfy Automatisierungslösungen sind weltweit in über 50 Millionen Haushalten im Einsatz. Durch eine breite, innovative Produktpalette auf Topniveau ist der Name Somfy zu einem Synonym für Lebensqualität und Wohnkomfort geworden.

Was macht Somfy Produkte so besonders?

Sie machen das Leben leichter, sicherer und komfortabler: Rollläden, Jalousien, Sonnenschutz und Tore müssen nicht mühsam von Hand geöffnet und geschlossen werden – das übernimmt die Somfy Antriebsautomatik, ganz automatisch, leise, intelligent und zuverlässig.



Kraftvoll, präzise und leise: die Somfy Einsteckantriebe

Die Vorteile im Überblick:

- **Wartungsfreiheit:** Alle Komponenten der Somfy Antriebe sind absolut wartungsfrei
- **Kälte- und Hitzebeständigkeit:** Garantiert von -25 °C bis zu 70 °C
- **Langlebigkeit:** Jeder Antrieb ist für zigtausende Auf- und ab-Zyklen ausgelegt
- **Laufruhe:** Jeder Antrieb wird sorgfältig auf Störgeräusche geprüft
- **Schnelligkeit:** 17 U / min

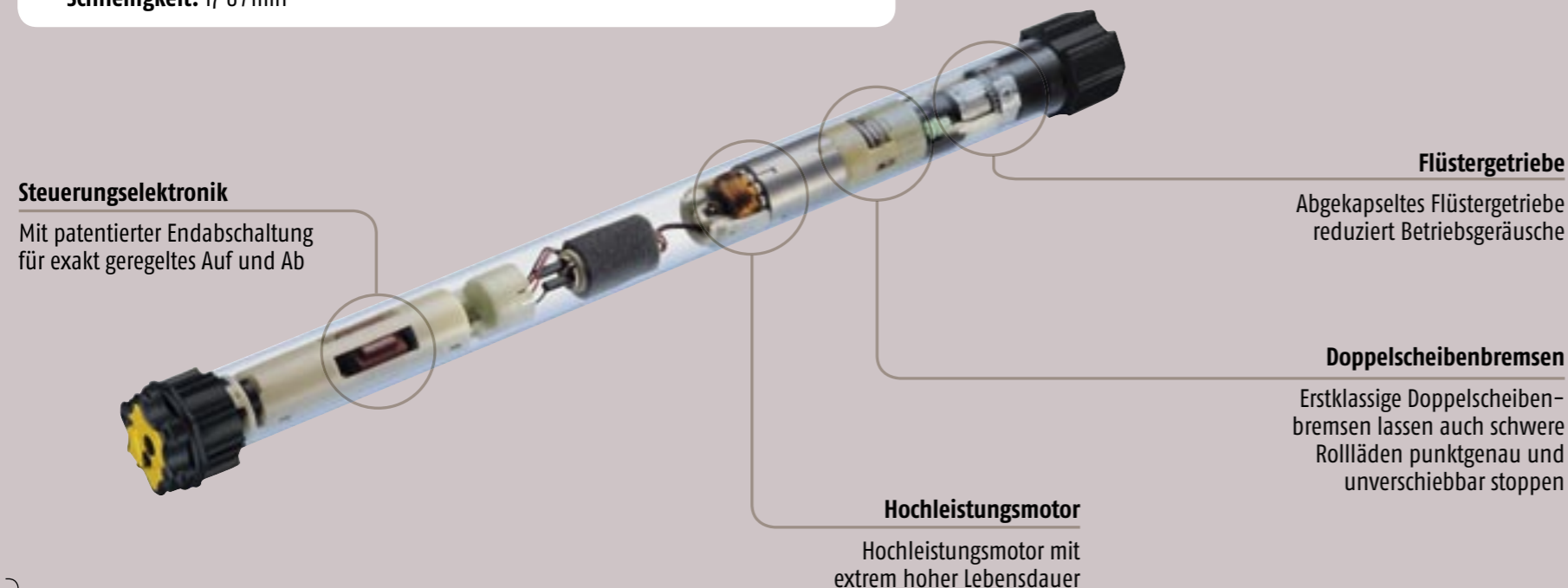

Kabel oder Funk – mit Somfy liegen Sie immer richtig

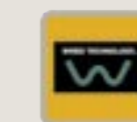
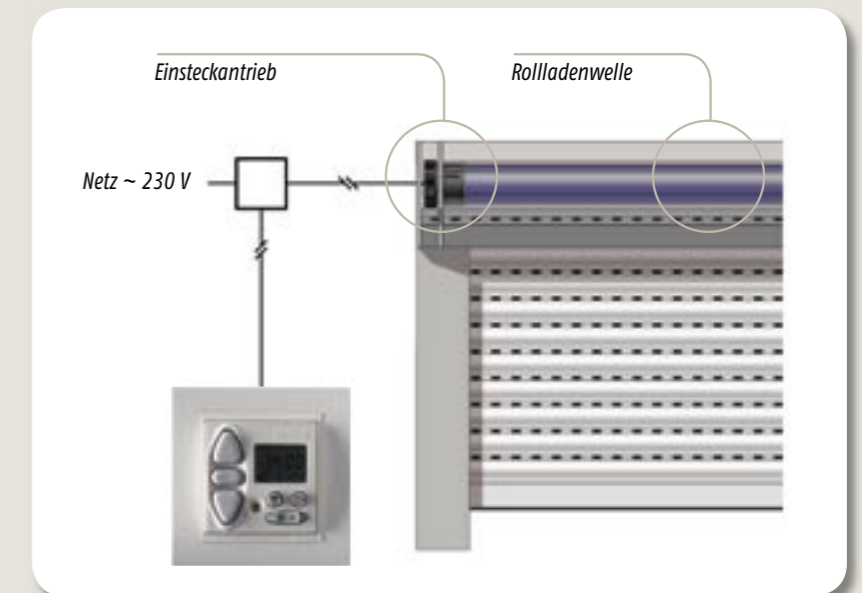

Wired Technologie: die drahtgebundene Lösung

- Stromzuleitung zu Antrieb und Steuerung
- Ansteuerung eines Antriebes

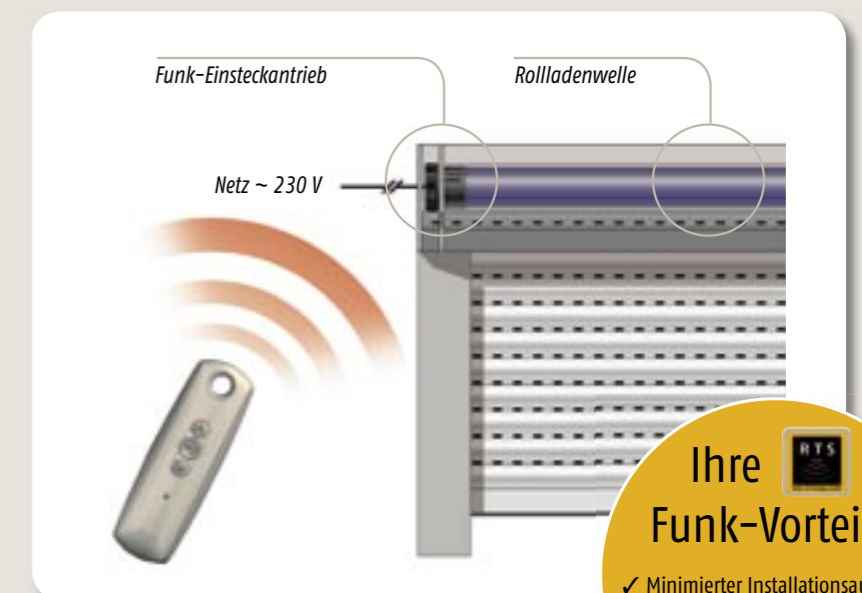

Die RTS-Funktechnologie

- Nur Stromzuleitung zu Antrieb notwendig
- Geringer Montageaufwand, da Steuerungen nicht mit dem Antrieb verkabelt werden
- Ansteuerbar über frei positionierbare Funksender
- Ohne großen Aufwand erweiterbar

Ihre Funk-Vorteile:

- ✓ Minimierter Installationsaufwand
- ✓ Einfache und saubere Technik
- ✓ Jederzeit ausbaufähig
- ✓ Flexibel ansteuerbar

LS 40 Einsteckantrieb

Der mechanische Antrieb für Mini-Elemente

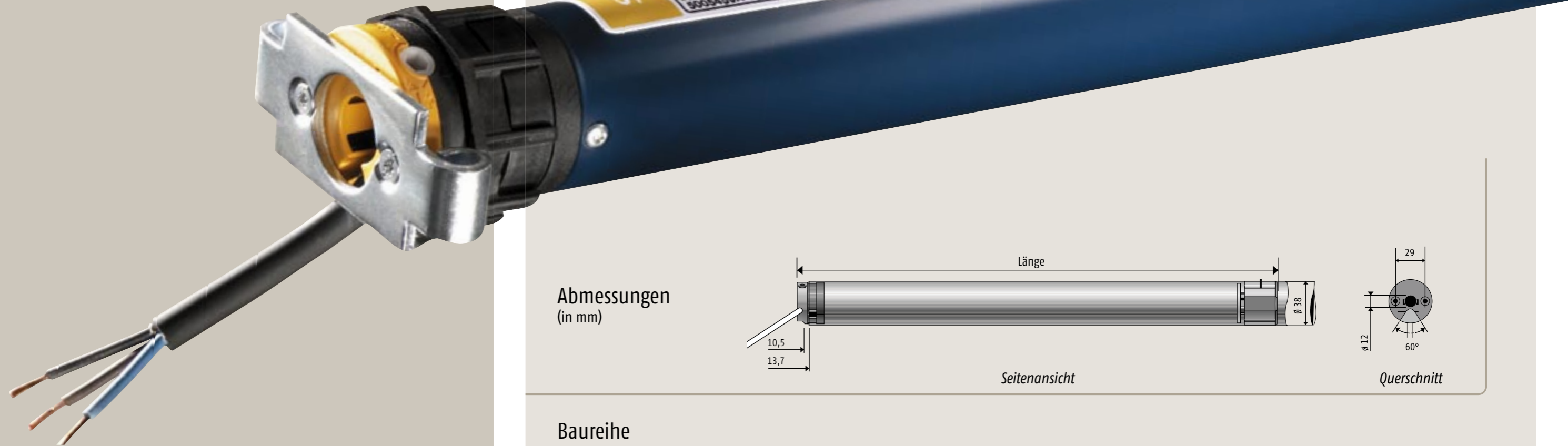

Abmessungen
(in mm)

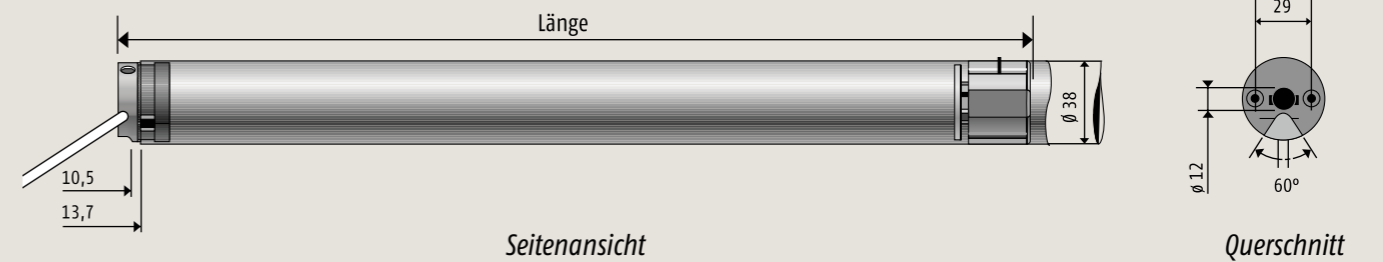

Antriebe:

- Einsetzbar ab Welle SW 40
- Mechanische Endabschaltung
- Einstellung über Einstellrändel
- Ansteuerung über Kabel, 3-adrig (Auf / Ab / Null)
- Inklusive 1 m Kabel, schwarz, 3-adrig
- Inklusive Wellenadapter
- Blendkappenlager vormontiert

Modernisierungskit:



Inkl. komplettem Montagematerial und 3 m Anschlusskabel

Baureihe

Antrieb	Länge	Drehmoment	Drehzahl	bei Rollladenhöhe 1,5 m*		bei Rollladenhöhe 2,5 m*	
				Zugkraft	Fläche bis	Zugkraft	Fläche bis
Aries 4/14	45,5 cm	4 Nm	14 U/min	12 kg	2,7 m ²	10 kg	2,3 m ²
Mars 9/14	45,5 cm	9 Nm	14 U/min	24 kg	5,5 m ²	20 kg	4,5 m ²
Vulcan 13/8	48,7 cm	13 Nm	8 U/min	36 kg	8,2 m ²	31 kg	7,0 m ²
Modernisierungskit							
Standard 9/14 <small>Art.Nr. 1 023 027</small>	45,5 cm	9 Nm	14 U/min	24 kg	5,5 m ²	20 kg	4,5 m ²

* Flächenangaben für Miniprofil 4 kg/m². Es wurden 10% Reibung berücksichtigt.

Altus 40 RTS Funk-Einsteckantrieb

Der Funkantrieb für Mini-Elemente

somfy. Patent

Bester Funkempfang durch integrierte Netzantenne

somfy. Patent

Kabel wirkt als Antenne, daher sicherer Empfang und hohe Reichweite

Antriebe:

- Einsetzbar ab Welle SW 40
- Ansteuerung über Funksender
- Einstellung der Endabschaltung über Funksender
- Ansteuerung über Kabel, 2-adrig (Phase / Null)
- Perfekt für schmale Behänge (nur 470 bzw. 510 mm)
- Universell für Rollläden, Screens und Rollos einsetzbar
- Kompatibel mit Somfy Funksteuerungen
- Inklusive 1 m Kabel, schwarz, 2-adrig
- Inklusive Wellenadapter
- Blendkappenlager vormontiert

Modernisierungskit:



Inkl. komplettem Montagematerial, Funkwandsender und 3 m Anschlusskabel

Ihre Funk-Vorteile:

- ✓ Minimierter Installationsaufwand
- ✓ Einfache und saubere Technik
- ✓ Jederzeit ausbaufähig
- ✓ Flexibel ansteuerbar



Abmessungen (in mm)

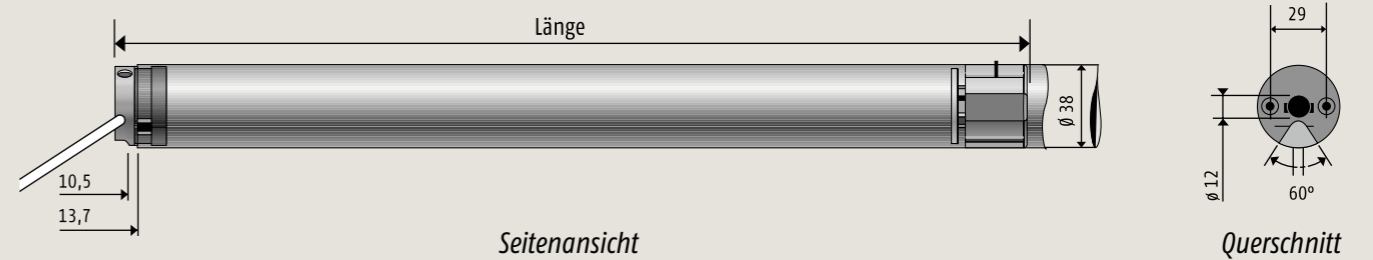

Baureihe

Antrieb	Länge	Drehmoment	Drehzahl	bei Rollladenhöhe 1,5 m*		bei Rollladenhöhe 2,5 m*	
				Zugkraft	Fläche bis	Zugkraft	Fläche bis
Altus 40 RTS 4/14	46,5 cm	4 Nm	14 U/min	12 kg	2,7 m ²	10 kg	2,3 m ²
Altus 40 RTS 9/14	46,5 cm	9 Nm	14 U/min	24 kg	5,5 m ²	20 kg	4,5 m ²
Altus 40 RTS 13/8	50,7 cm	13 Nm	8 U/min	36 kg	8,2 m ²	31 kg	7,0 m ²
Modernisierungskit							
Funk 9/14 Art.Nr. 1 023 179	46,5 cm	9 Nm	14 U/min	24 kg	5,5 m ²	20 kg	4,5 m ²

* Flächenangaben für Miniprofil 4 kg/m². Es wurden 10 % Reibung berücksichtigt.

LT 50 Einsteckantrieb

Der mechanische Universalantrieb

LT 50

somfy Highlight



Kabel steckbar

somfy Highlight

Antriebskopf flexibel
in 6 Positionen montierbar

Antriebe:

- Einsetzbar ab Welle SW 50
- Mechanische Endabschaltung
- Schnelle Einstellung über Drucktasten
- Ansteuerung über Kabel, 4-adrig
- Inklusive 1 m Kabel, schwarz, 4-adrig (Kabel steckbar)
- Inklusive Wellenadapter + Mitnehmer

Modernisierungskit:



Inkl. komplettem Montagmaterial und 3 m Anschlusskabel

Abmessungen
(in mm)

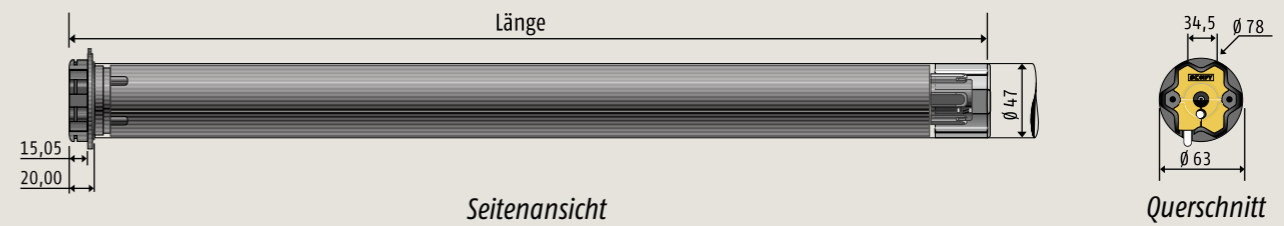

somfy Highlight

Der Klassiker mit mechanischer Endlageneinstellung, sicheres Einstellen

Baureihe

Antrieb	Länge	Drehmoment	Drehzahl	bei Rollladenhöhe 1,5* m		bei Rollladenhöhe 2,5 m*	
				Zugkraft	Fläche bis	Zugkraft	Fläche bis
Start 6/17	52,5 cm	6 Nm	17 U/min	15 kg	3,0 m ²	12 kg	2,5 m ²
Jet 8/17	52,5 cm	8 Nm	17 U/min	20 kg	4,0 m ²	17 kg	3,4 m ²
Ceres 10/17	54,5 cm	10 Nm	17 U/min	25 kg	5,1 m ²	21 kg	4,2 m ²
Atlas 15/17	54,5 cm	15 Nm	17 U/min	37 kg	7,3 m ²	32 kg	6,3 m ²
Meteor 20/17	57,5 cm	20 Nm	17 U/min	50 kg	10,1 m ²	43 kg	8,6 m ²
Apollo 30/17	62,5 cm	30 Nm	17 U/min	75 kg	15,2 m ²	64 kg	12,9 m ²
Mariner 40/14	67,5 cm	40 Nm	17 U/min	100 kg	20,2 m ²	85 kg	17,1 m ²
Modernisierungskit							
Standard 8/17 Art.Nr. 1 035 042	52,5 cm	8 Nm	17 U/min	20 kg	4,0 m ²	17 kg	3,4 m ²
Standard 15/17 Art.Nr. 1 039 409	54,5 cm	15 Nm	17 U/min	37 kg	7,3 m ²	32 kg	6,3 m ²

* Flächenangaben für Standardprofil 4,5 kg/m². Es wurden 10 % Reibung berücksichtigt.

RTS Funk-Einsteckantrieb

Der Funkantrieb für Rollläden

somfy Highlight



Kabel steckbar

somfy Patent

Bester Funkempfang durch integrierte Netzantenne

somfy Highlight

Antriebskopf flexibel in 6 Positionen montierbar

Modernisierungskit:



UNSERE EMPFEHLUNG
Modernisierungskit Funk

Inkl. komplettem Montagematerial,
Funkwandsender und 3 m Anschlusskabel

Ihre Funk-Vorteile:

- ✓ Minimierter Installationsaufwand
- ✓ Einfache und saubere Technik
- ✓ Jederzeit ausbaufähig
- ✓ Flexibel ansteuerbar

somfy Highlight

Einstellung der Endlagen über Funk!

Abmessungen
(in mm)

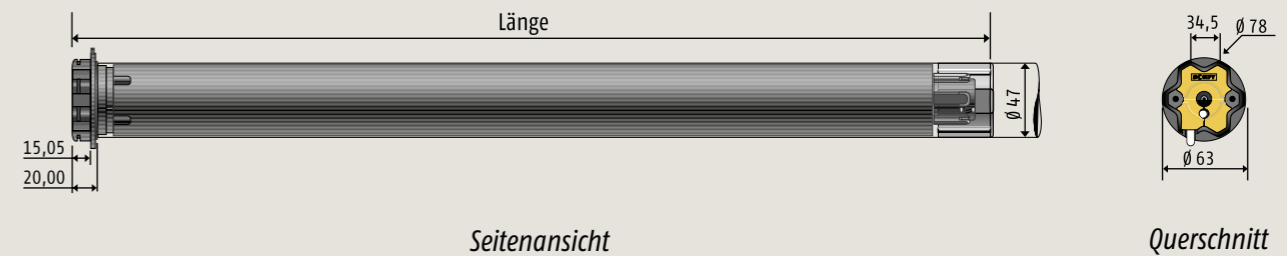

Baureihe

Modernisierungskit	Länge	Drehmoment	Drehzahl	bei Rollladenhöhe 1,5 m*		bei Rollladenhöhe 2,5 m*	
				Zugkraft	Fläche bis	Zugkraft	Fläche bis
Funk 10/17 Art.Nr. 1 037 502	65,5 cm	10 Nm	17 U/min	25 kg	5,1 m ²	21 kg	4,2 m ²
Funk 15/17 Art.Nr. 1 041 486	65,5 cm	15 Nm	17 U/min	37 kg	7,3 m ²	32 kg	6,3 m ²

* Flächenangaben für Standardprofil 4,5 kg/m². Es wurden 10 % Reibung berücksichtigt.

Oximo 50 WT Einsteckantrieb

Der elektronische Antrieb für Rollläden

somfy Highlight



Kabel steckbar

somfy Highlight

Antriebskopf flexibel in 6 Positionen montierbar



Antriebe:

- Einsetzbar ab Welle SW 50
- Ansteuerung über Kabel, 4-adrig
- Einstellung der Endabschaltung über Kabel
- Bis zu 3 Antriebe parallel anschließbar
- Blockier- und Hinderniserkennung**
- Automatische Korrektur der Endlagenposition**
- Mehr Sicherheit: Hochschiebehemmung**
- Festfrierschutz für Rollläden
- Inklusive 1 m Kabel, schwarz, 4-adrig, steckbar
- Inklusive Wellenadapter + Mitnehmer

Modernisierungskit:



Inkl. komplettem Montagmaterial und 3 m Anschlusskabel

**Clip-Wellenverbinder erforderlich, siehe Zubehör.

somfy Highlight

Endlageneinstellung ohne Zugriff auf den Antriebskopf!

somfy Patent

Steuerungselektronik mit Somfy Drive Control zur optimalen Schonung des Rollladens



Abmessungen (in mm)

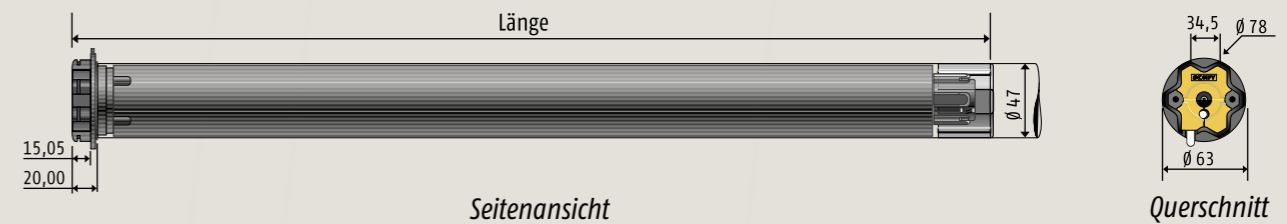

Baureihe

Antrieb	Länge	Drehmoment	Drehzahl	bei Rollladenhöhe 1,5 m*		bei Rollladenhöhe 2,5 m*	
				Zugkraft	Fläche bis	Zugkraft	Fläche bis
Oximo 50 WT 6/17	62,5 cm	6 Nm	17 U/min	14 kg	2,8 m ²	11 kg	2,2 m ²
Oximo 50 WT 10/17	67,5 cm	10 Nm	17 U/min	24 kg	4,8 m ²	19 kg	3,8 m ²
Oximo 50 WT 15/17	67,5 cm	15 Nm	17 U/min	36 kg	7,1 m ²	29 kg	5,6 m ²
Oximo 50 WT 20/17	67,5 cm	20 Nm	17 U/min	48 kg	9,4 m ²	38 kg	7,4 m ²
Oximo 50 WT 30/17	69,5 cm	30 Nm	17 U/min	71 kg	14,0 m ²	57 kg	11,0 m ²
Oximo 50 WT 40/17	76,5 cm	40 Nm	17 U/min	95 kg	18,0 m ²	76 kg	14,5 m ²

Modernisierungskit

Elektronisch 10/17 Art.Nr. 1 037 782	67,5 cm	10 Nm	17 U/min	24 kg	4,8 m ²	19 kg	3,8 m ²
Elektronisch 15/17 Art.Nr. 1 039 696	67,5 cm	15 Nm	17 U/min	36 kg	7,1 m ²	29 kg	5,6 m ²

* Flächenangaben für Standardprofil 4,5 kg/m². Es wurden 10 % Reibung berücksichtigt.

Programmschaltuhren kabelgebunden



Somfy Steuerungen sind in den Schalterprogrammen der führenden Hersteller erhältlich.

	Chronis Uno L comfort	Chronis Uno smart	Chronis Uno easy
Tagesprogramm (zu den einprogrammierten Uhrzeiten öffnet oder schließt der Rollladen jeden Tag automatisch zur selben Zeit)	•	•	•
Tages- und Wochenprogramm (für jeden Tag können unterschiedliche Zeiten zum automatischen Öffnen und Schließen des Rollladens eingegeben werden)	•	•	
Cosmic morgens (der Rollladen öffnet morgens automatisch zu den bereits vorprogrammierten Sonnenaufgangszeiten. Diese können noch um ± 2 Stunden variiert werden, je nach persönlichen Vorlieben)	•		
Cosmic abends (der Rollladen schließt abends automatisch zu den bereits vorprogrammierten Sonnenuntergangszeiten. Diese können noch um ± 2 Stunden variiert werden, je nach persönlichen Vorlieben)	•	•	
Automatische Umstellung der Sommer- und Winterzeit	•	•	
Jeweils eine weitere Öffnungs- und Schließzeit einstellbar (pro Tag können jeweils zwei Öffnungs- und zwei Schließzeiten eingegeben werden)	•		
Zeitgesteuertes Anfahren der Zwischenpositionen (um z. B. die Möbel oder Blumen vor der Mittagssonne zu schützen, können die Rollläden automatisch in die Zwischenposition gefahren werden)	•		
Integrierte Sonnenautomatik über optionalen Helligkeitssensor (bei Sonne fährt der Rollladen automatisch in die Beschattungsposition auf Höhe des Helligkeitssensors)	•		
Erhöhter Einbruchschutz durch Security-Urlaubsschaltung (Veränderung der eingestellten täglichen Öffnungs- und Schließzeiten um ± 15 Minuten, um ein bewohntes Haus zu simulieren)	•	•	
Einzelsteuerung (Bedienung eines einzelnen Rollladens)	•	•	•
Artikelnummer	1 805 130	1 805 099	1 805 119

Funk-Programmschaltuhren

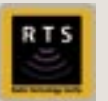

	Chronis RTS L comfort	Chronis RTS DCF L comfort	Chronis RTS smart
Tages- und Wochenprogramm (für jeden Tag können unterschiedliche Zeiten zum automatischen Öffnen und Schließen des Rollladens eingegeben werden)	•	•	•
Cosmic morgens (der Rollladen öffnet morgens automatisch zu den bereits vorprogrammierten Sonnenaufgangszeiten. Diese können noch um ± 2 Stunden variiert werden, je nach persönlichen Vorlieben)	•	•	
Cosmic abends (der Rollladen schließt abends automatisch zu den bereits vorprogrammierten Sonnenuntergangszeiten. Diese können noch um ± 2 Stunden variiert werden, je nach persönlichen Vorlieben)	•	•	•
Automatische Umstellung der Sommer- und Winterzeit	•	•	•
Automatische Zeit-/Datumseinstellung über DCF-Signal		•	
Jeweils eine weitere Öffnungs- und Schließzeit einstellbar (pro Tag können jeweils zwei Öffnungs- und zwei Schließzeiten eingegeben werden)	•	•	
Zeitgesteuertes Anfahren der Zwischenpositionen (um z. B. die Möbel oder Blumen vor der Mittagssonne zu schützen, können die Rollläden automatisch in die Zwischenposition gefahren werden)	•	•	
Integrierte Sonnenautomatik über optionalen Helligkeitssensor (bei Sonne fährt der Rollladen automatisch in die Beschattungsposition auf Höhe des Helligkeitssensors)	•	•	
Erhöhter Einbruchschutz durch Security-Urlaubsschaltung (Veränderung der eingestellten täglichen Öffnungs- und Schließzeiten um ± 15 Minuten, um ein bewohntes Haus zu simulieren)	•	•	•
Einfache Integration weiterer motorisierter Rollläden in die vorhandene Steuerung (durch die Ansteuerung ist die nachträgliche Integration zusätzlicher Rollläden oder eine Umgruppierung der bestehenden Rollläden jederzeit schnell und problemlos möglich)	•	•	•
Einzelsteuerung (Bedienung eines einzelnen Rollladens)	•	•	•
Zentral-/Gruppensteuerung (synchrone Bedienung mehrerer in einer Gruppe zusammengefassten Rollläden, sowie Zentralbedienung aller Rollläden über eine Zeitschaltuhr)	•	•	•
Artikelnummer	1 805 138	1 805 139	1 805 107

Universalrahmen G



Für Montage von Zeitschaltuhr und Schalter Inis Uno Comfort im Gurtwicklerkasten. Keine Gips- und Tapezierarbeiten erforderlich!

Zubehör für kabelgebundene Antriebe



Helligkeitssensor



Helligkeitssensor
für Chronis Uno L comfort

- Kabellänge 1 m**
Artikelnummer 9 710 255
- Kabellänge 2 m**
Artikelnummer 9 710 256
- Kabellänge 4 m**
Artikelnummer 9 710 257

Schalter*



Schalter Inis Uno
Artikelnummer 1 800 014



Schalter Inis Duo
Artikelnummer 1 800 015



Schalter Inis Uno Comfort
Artikelnummer 1 800 094



Schalter Centralis Uno RTS
mit Funkempfänger
Artikelnummer 1 810 257

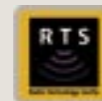

Universalrahmen



Universalrahmen G
Für die Montage im Gurtwicklerkasten
Artikelnummer 9 011 295



Chronis Uno L comfort



Chronis Uno smart



Chronis Uno easy



Inis Uno comfort

Zubehör für Funkantriebe

Helligkeitssensor



Helligkeitssensor
für Chronis RTS L comfort

- Kabellänge 1 m**
Artikelnummer 9 710 255
- Kabellänge 2 m**
Artikelnummer 9 710 256
- Kabellänge 4 m**
Artikelnummer 9 710 257

Funkwandsender*



Funkwandsender Centralis RTS
Artikelnummer 1 810 249

* Schalterabdeckungen sind in den Schalterprogrammen der führenden Hersteller erhältlich.

Funkhandsender



Telis 1 RTS Silver
(1-Kanal-Handsender)
Lieferumfang: Handsender inkl.
Wandhalter und Batterie
Artikelnummer 1 810 637



Telis 4 RTS Silver
(5-Kanal-Handsender)
Lieferumfang: Handsender inkl.
Wandhalter und Batterie
Artikelnummer 1 810 638

Spezielles Zubehör für 40er-Antriebe

Universalantriebslager

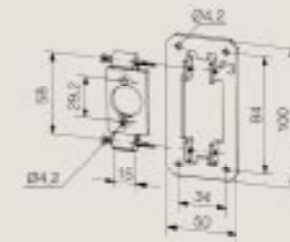

Universalantriebslager LS 40
mit Bohrung \varnothing 20 mm bestehend aus:

- Universalplatte** verzinkt
Artikelnummer 9 700 999
- Haltebügel**
Artikelnummer 9 701 540

Wellen mit Innenfalz



Adapter für SW 40 x 0,6
Artikelnummer 9 011 795

Mitnehmer für SW 40 x 0,6
Artikelnummer 9 500 344



Adapter für SW 40 x 0,8
Artikelnummer 9 011 795

Mitnehmer für SW 40 x 0,8
Artikelnummer 9 147 545

Wellen mit Außenfalz



Adapter für SW 40 x 0,6
Artikelnummer 9 708 976

Mitnehmer für SW 40 x 0,6
Artikelnummer 9 500 344



Adapter für SW 40 x 0,8
Artikelnummer 9 708 976

Mitnehmer für SW 40 x 0,8
Artikelnummer 9 147 545

Spezielles Zubehör für LS 40

zur Verwendung aller Adapter und Mitnehmer der LT 50-Baureihe

Adapterlager



Adapterlager LS 40
Das Adapterlager ermöglicht die Verwendung aller LT 50-Antriebslager
Artikelnummer 9 500 659

Adaptionskit



Adaptionskit LS 40
Das Adaptionskit ermöglicht die Verwendung aller AD/MN der LT 50-Baureihe
Artikelnummer 9 500 333

Spezielles Zubehör für 50er-Antriebe

LT 50, Oximo 50 WT, RTS Funkeinsteckantrieb

Antriebslager



Flansch-Antriebslager
große Öse
Artikelnummer **9 703 948**



Antriebslager
20 mm gekröpft, mit Federring, große Öse
Artikelnummer **9 763 606**



Universal-Antriebslager
mit Federring, kleine Öse
Artikelnummer **9 410 715**

Blendkappenlager

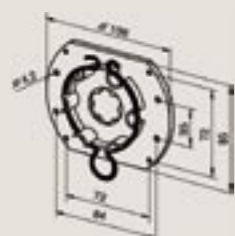

Blendkappenlager
mit Federring, große Öse
Artikelnummer **9 763 609**

12 mm Vierkantlager

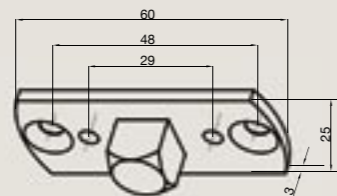

12 mm Vierkantlager
mit zwei Senkkopfschrauben
Artikelnummer **9 013 594**

Umrüstlager

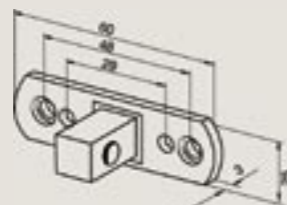

Umrüstlager
10er-Vierkant, bis 35 Nm
+ 2 Senkkopfschrauben
Artikelnummer **9 910 014**

Altbaulager

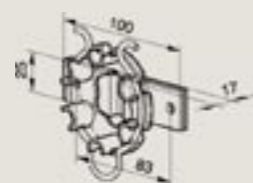

Altbaulager
passend für bestehende Lagertulpen
einsetzbar bis max. 25 Nm
Artikelnummer **9 704 072**

Clipverbinder

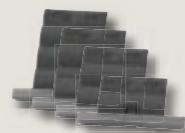

Profil 8–14 mm, nur geeignet für Oximo 50 WT- und Oximo 50 RTS-Antriebe ab SW 50, SW 60 Welle

- | | | |
|---------------------|-----------|------------------|
| 1-gliedrig | 1 Stück | 9 013 193 |
| | 100 Stück | 9 013 194 |
| 2-gliedrig | 1 Stück | 9 013 195 |
| | 100 Stück | 9 013 196 |
| 2,5-gliedrig | 1 Stück | 9 013 098 |
| | 100 Stück | 9 013 099 |
| 3-gliedrig | 1 Stück | 9 013 197 |
| | 100 Stück | 9 013 198 |

Wellenadapter



Adapter für SW 50
Artikelnummer **9 705 345**

Mitnehmer für SW 50
Artikelnummer **9 705 344**



Adapter für SW 60
Artikelnummer **9 707 025**

Mitnehmer für SW 60
Artikelnummer **9 751 001**



Adapter für ø 63 x 1,5/1,6 für Welle SW 70 E-SM unbedingt mitbestellen
Artikelnummer **9 707 026**

Adapter für SW 70 E-SM
Artikelnummer **9 705 340**

Mitnehmer für SW 70 E-SM
Artikelnummer **9 761 002**



Adapter für ø 65 x 0,6 bis 65 x 0,8
Artikelnummer **9 707 023**

Mitnehmer für ø 65 x 0,6 bis 65 x 0,8
Artikelnummer **9 751 004**

Montage- und Einstellkabel

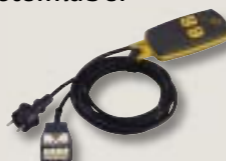

Universalmontage- und Einstellkabel
für alle Somfy 230 V AC Antriebe
Artikelnummer **9 013 142**

Allgemeine Geschäftsbedingungen

(gültig ab 01.05.2006)

Lieferungen und Leistungen erfolgen ausschließlich zu den nachstehenden Bedingungen:

§ 1 Allgemeines

- Diese Allgemeinen Geschäftsbedingungen sind Bestandteil aller Angebote und Verträge über Warenlieferungen und Leistungen der Verkäuferin, auch in laufender und künftiger Geschäftsverbindung. Entgegenstehende Geschäftsbedingungen des Käufers gelten nicht, soweit nicht ausdrücklich etwas anderes schriftlich vereinbart ist. Die nachstehenden Bedingungen gelten auch dann, wenn die Verkäuferin in Kenntnis entgegenstehender oder abweichender Bedingungen des Käufers die Lieferung an den Käufer vorbehaltlos ausführt.
- Sofern seitens der Verkäuferin eine schriftliche Auftragsbestätigung erfolgt, ergibt sich der Inhalt und Umfang des Auftrages allein aus der Bestätigung.
- Bei Unwirksamkeit einzelner Bedingungen bleiben die übrigen Geschäftsbedingungen wirksam.
- Für alle Rechtsbeziehungen zwischen der Verkäuferin und dem Käufer, gilt ausschließlich deutsches Recht unter Ausschluss des Kollisionsrechts und des Übereinkommens der Vereinten Nationen über Verträge über den internationalen Warenkauf (CISG).
- Die Verkäuferin weist gemäß den Bestimmungen des Bundesdatenschutzgesetzes darauf hin, dass sie über den Käufer nur für interne Zwecke personenbezogene Daten (Name, Anschrift) per EDV speichert.

§ 2 Angebot und Vertragsabschluss

- Die Angebote der Verkäuferin sind freibleibend. Bestellungen und Aufträge kann die Verkäuferin innerhalb von 30 Tagen annehmen. An Mustern, Prospekten, technischen Beschreibungen, Skizzen u. ä. Informationen behalten wir uns alle Eigentums- und Urheberrechte vor. Diese Unterlagen dienen der allgemeinen Orientierung. Die darin enthaltenen Angaben sind keinesfalls als garantierte Eigenschaften zu betrachten.

§ 3 Preis

- Es gelten die vereinbarten Preise. Sollten sich wesentliche Kostenbestandteile bis zum Tage der Lieferung oder Leistung ändern, dann ist eine Preiserhöhung möglich, jedoch nur dann, wenn die Lieferung oder Leistung mehr als 4 Monate nach Vertragsabschluss erbracht wird.
- Die Preise verstehen sich ab Lager der Verkäuferin ohne Verpackung, wenn nichts anderes in der Auftragsbestätigung angegeben ist. Die Transportkosten sowie die Kosten für die Verpackungsentorgung gehen zulasten des Käufers.
- Die Preise verstehen sich zuzüglich Umsatzsteuer, welche zu dem am Tage der Lieferung gültigen gesetzlichen Steuersatz zusätzlich berechnet wird.

§ 4 Lieferung und Versand

- Die von der Verkäuferin angegebenen Lieferfristen oder Lieferdaten gelten als ungefähre.
- Die Lieferung erfolgt ab Lager. Die Gefahr der Versendung der Ware trägt der Käufer.
- Rücksendungen sind nur nach vorangegangener schriftlicher Zustimmung der Verkäuferin zulässig. Die Verkäuferin erhebt bei Rücksendungen mindestens eine Bearbeitungsgebühr in Höhe von EUR 25,- zuzüglich der gesetzlichen Umsatzsteuer. Bei größeren Rücksendungen werden die Kosten nach konkretem Aufwand berechnet. Dies gilt nicht für Rücksendungen wegen berechtigter Mängelrügen.

§ 5 Mängelrüge, Mängelansprüche und Haftung

- Der Käufer hat offensichtliche Mängel der Ware nach Untersuchung gemäß §§ 377 HGB gegenüber der Verkäuferin (nicht dem Außendienstmitarbeiter) unverzüglich, spätestens 15 Tage nach Empfang der Ware schriftlich zu rügen. Andere Mängel sind unverzüglich nach deren Entdeckung, vom Endverwender reklamierte Mängel sind unverzüglich, spätestens 15 Tage nach deren Meldung, vom Käufer unter Vorlage eines Liefer- oder Kaufbelegs schriftlich zu rügen. Bei nicht rechtzeitiger Rüge des Mannes gilt die Ware als genehmigt und Mängelansprüche sind ausgeschlossen. Auf Verlangen der Verkäuferin ist beanstandete Ware frachtfrei an sie zurückzusenden. Bei berechtigter Mängelrüge vergütet die Verkäuferin die Kosten des günstigsten Versandweges. Der Käufer darf die Entgegennahme von Lieferungen wegen unerheblicher Mängel nicht verweigern.
- Die Verkäuferin haftet und leistet Gewähr gemäß den nachfolgenden Ziffern nur dann, wenn die Mängelursache bereits beim Gefahrübergang vorlag und nur, wenn die verkauften Produkte bestimmungsgemäß in Sonnenschutz-, Gebäudeschließe- oder Toranlagen eingesetzt werden, es sei denn, die Verkäuferin stimmt ausdrücklich und schriftlich einer hiervon abweichenden Verwendung zu. Mängelansprüche sind insbesondere ausgeschlossen, wenn die Mängelursache darin besteht, dass Montage- und Einbauvorschriften oder Gebrauchsanweisungen nicht beachtet wurden, die Produkte überbelastet, überbeansprucht oder auseinander genommen wurden. Das Gleiche gilt bei nicht von der Verkäuferin vorgenommenen technischen Veränderungen oder bei Verbindung mit oder Verwendung von ungeeigneten Fremtteilen oder ungeeigneten Trägerprodukten. Die Installation muss fachgerecht ausgeführt sein. Ausgeschlossen sind Ansprüche wegen erhöhter Aufwendungen zur Mängelbeseitigung, die z. B. dadurch entstehen, dass durch bauliche oder sonstige Maßnahmen beim Endverwender/Nutzer, die Zugänglichkeit für Instandsetzungen von Produkten oder Komponenten wesentlich erschwert ist. Bei Verwendung oder Einbau bestimmter Somfy Produkte oder Komponenten für oder in Isolierglaselemente sind Mängelansprüche ausgeschlossen. Der Verkäuferin muss vom Käufer Gelegenheit gegeben werden, das Vorliegen eines berechtigten Mangels zu überprüfen. Liegt kein berechtigter, von der Verkäuferin zu vertretender Mangel vor, sind die Prüfungs- und Servicekosten vom Käufer zu tragen.
- Bei berechtigten Mängeln der gelieferten Waren oder Leistungen liefert die Verkäuferin als Nacherfüllung unentgeltlich eine mangelfreie Sache. Sie kann den Mangel nach eigener Wahl auch selbst beseitigen oder ein neues Werk herstellen. Kostenauslösende Maßnahmen im Zusammenhang mit der Nacherfüllung können vom Käufer nur nach Abstimmung und Freigabe durch die Verkäuferin geltend gemacht werden. Durch die Nacherfüllung beginnt die Verjährungsfrist nicht erneut. Bei Fehlschlag der Ersatz-/Nacherfüllung oder Mängelbeseitigung steht dem Käufer – unbeschadet etwaiger Schadensersatz- oder Aufwendungsersatzansprüche nach Ziffer 4 – das Recht auf Rücktritt oder Minderung zu. Im Übrigen gelten zur Nacherfüllung die gesetzlichen Bestimmungen.

- Schadensersatz- oder Aufwendungsersatzansprüche des Käufers wegen vertraglicher oder außervertraglicher Pflichtverletzungen sind ausgeschlossen, soweit sie nicht auf Vorsatz oder grober Fahrlässigkeit der Verkäuferin, ihrer gesetzlichen Vertreter oder ihrer Erfüllungsgehilfen beruhen. Unberührt hiervon ist die Haftung der Verkäuferin wegen Personenschäden (Leben, Körper, Gesundheit), wegen der Übernahme einer Garantie oder eines Beschaffungsrisikos, der Verletzung wesentlicher Vertragspflichten, aufgrund zwingender Haftung nach dem Produkthaftungsgesetz oder sonstiger zwingender Haftung. Eine Änderung der Beweislast zum Nachteil des Käufers ist mit den vorstehenden Bestimmungen nicht verbunden.

§ 6 Zahlungen

- Die Rechnungen für Warenlieferungen sind – soweit nicht anders vereinbart – zahlbar innerhalb von 14 Tagen mit 2 % Skonto oder innerhalb 30 Tagen netto, gerechnet ab Rechnungsdatum. Rechnungen für Leistungen sind ohne jeden Abzug sofort zur Zahlung fällig. Für die Rechtzeitigkeit der Leistung ist allein der Eingang des Rechnungsbetrages auf dem Konto der Verkäuferin maßgebend. Leistungsort für Zahlungen ist der Sitz der Verkäuferin in Rottenburg a. N.. Eine Zahlung mit Wechsel ist ausgeschlossen. Voraussetzung für eine Skontovergütung ist, dass das Konto des Käufers keine sonstigen fälligen Rechnungsbeträge ausweist und sämtliche Zahlungsfristen, auch für Teilzahlungen, eingehalten werden.
- Bei Zielüberschreitungen werden Verzugszinsen in Höhe von 8 % über dem Basiszins, auf Nachweis auch höhere, berechnet.
- Bei Zahlungsschwierigkeiten des Käufers, insbesondere auch bei Zahlungsverzug und Scheckprotest, ist die Verkäuferin berechtigt, weitere Lieferungen nur gegen Vorauskasse oder Nachnahme auszuführen, alle offen stehenden – auch gestundeten – Rechnungsbeträge fällig zu stellen und sofortige Barzahlung zu verlangen. Eine Aufrechnung mit Gegenansprüchen durch den Käufer gegen Ansprüche der Verkäuferin ist ausgeschlossen, es sei denn, dass es sich bei der Gegenforderung des Käufers um eine unbestrittene oder rechtskräftig festgestellte Forderung handelt.
- Vertreter oder Außendienstmitarbeiter der Verkäuferin sind zum Inkasso nur berechtigt, wenn sie im Besitze einer schriftlichen Vollmacht sind.
- Im kaufmännischen Verkehr steht dem Käufer wegen etwaiger Gegenansprüche, die nicht unbestritten oder nicht rechtskräftig festgestellt sind, ein Zurückhaltungsrecht nicht zu. Er ist jedoch berechtigt, anstelle der Zahlung Sicherheit zu leisten, sei es durch Hinterlegung oder Bankbürgschaft.

§ 7 Eigentumsvorbehalt

- Die gelieferte Ware bleibt bis zur vollständigen Bezahlung des Kaufpreises und Tilgung aller aus der Geschäftsverbindung bestehenden Forderungen und im Zusammenhang mit dem Kaufgegenstand noch entstehenden Forderungen als Vorbehaltsware Eigentum der Verkäuferin.
- Wird Vorbehaltsware vom Käufer allein oder zusammen mit nicht der Verkäuferin gehörender Ware veräußert, so tritt der Käufer schon jetzt die aus der Weiterveräußerung entstehenden Forderungen in Höhe des Wertes der Vorbehaltsware mit allen Nebenrechten und Rang vor dem Rest ab; die Verkäuferin nimmt die Abtretung an. Wert der Vorbehaltsware ist der Rechnungsbetrag der Verkäuferin zuzüglich eines Sicherheitsaufschlages von 10 %, der jedoch außer Ansatz bleibt, soweit ihm Rechte Dritter entgegenstehen.
- Wird Vorbehaltsware vom Käufer als wesentlicher Bestandteil in das Grundstück eines Dritten eingebaut, so tritt der Käufer schon jetzt die gegen den Dritten oder den, den es angeht, entstehenden Forderungen auf Verfügung in Höhe des Wertes der Vorbehaltsware mit allen Nebenrechten einschließlich eines solchen auf Einräumung einer Sicherungshypothek, mit Rang vor dem Rest ab; die Verkäuferin nimmt die Abtretung an. § 7, Abs. 2, Satz 2 gilt entsprechend.
- Der Käufer ist zur Weiterveräußerung, zur Verwendung oder zum Einbau der Vorbehaltsware nur im üblichen, ordnungsgemäßen Geschäftsgang und nur mit der Maßgabe berechtigt und ermächtigt, dass die Forderungen im Sinne von § 7, Abs. 2 und 3 auf die Verkäuferin tatsächlich übergehen. Zu anderen Verfügungen über die Vorbehaltsware, insbesondere Verpfändung oder Sicherungsübereignung ist der Käufer nicht berechtigt.
- Die Verkäuferin ermächtigt den Käufer unter Vorbehalt des Widerrufs zur Einziehung der gemäß § 7 Abs. 2 und 3 abgetretenen Forderungen. Die Verkäuferin wird von der eigenen Einziehungsbefugnis keinen Gebrauch machen, solange der Käufer seinen Zahlungsverpflichtungen auch gegenüber Dritten nachkommt. Auf Verlangen der Verkäuferin hat der Käufer die Schuldner der abgetretenen Forderungen zu benennen und diesen die Abtretung anzuzeigen; die Verkäuferin ist ermächtigt, den Schuldner die Abtretung auch selbst anzuzeigen.
- Zahlungen, die gegen Übersendung eines von uns ausgestellten und von Ihnen akzeptierten Wechsels erfolgen, gelten erst dann als geleistet, wenn der Wechsel von Ihnen eingelöst ist und wir somit aus der Wechselhaftung befreit sind, so dass der vereinbarte Eigentumsvorbehalt sowie die sonstigen Vorbehaltsrechte zumindest bis zur Einlösung des Wechsels zu unseren Gunsten bestehen bleiben.
- Über Zwangsvollstreckungsmaßnahmen Dritter in die Vorbehaltsware oder in die abgetretenen Forderungen hat der Käufer die Verkäuferin unverzüglich unter Übergabe der für den Widerspruch notwendigen Unterlagen zu unterrichten.
- Mit Zahlungseinstellung, Beantragung oder Eröffnung des Insolvenzverfahrens erlischt das Recht zur Weiterveräußerung, zur Verwendung oder zum Einbau der Vorbehaltsware und die Ermächtigung zum Einzug der abgetretenen Forderungen; bei einem Scheck- oder Wechselprotest erlischt die Einzugsermächtigung ebenfalls.
- Übersteigt der Wert der eingeräumten Sicherheiten die Forderungen um mehr als 10 %, so wird die Verkäuferin auf Verlangen des Käufers insoweit bestehende Sicherheiten nach ihrer Wahl freigeben. Mit Tilgung aller Forderungen der Verkäuferin aus der Geschäftsverbindung gehen das Eigentum an der Vorbehaltsware und die abgetretenen Forderungen auf den Käufer über.
- Der Antrag auf Eröffnung des Insolvenzverfahrens berechtigt die Verkäuferin, vom Vertrag zurückzutreten und die sofortige Rückgabe der Ware zu verlangen.

§ 8 Sonstiges

- Für Verträge mit Kaufleuten und für Verträge mit juristischen Personen des öffentlichen Rechts oder öffentlich-rechtlichen Sondervermögen ist als Gerichtsstand, auch für Wechsel- und Scheckklagen, das für den Sitz der Verkäuferin zuständige Gericht vereinbart. Die Verkäuferin ist jedoch auch berechtigt, den Käufer an seinem Sitz gerichtlich in Anspruch zu nehmen.

Weitere Produkte im Somfy Sortiment



Garagentorantriebe



Alarmanlagen



Hoftorantriebe



Steuerungssysteme
für Großobjekte



Markisenantriebe,
Sonnen-/Windsteuerungen



Antriebe und Steuerungen
für Jalousien/Rollos/Plissees



Antriebe und Steuerungen
für Rollläden

Wir sind für Sie da!

Somfy arbeitet eng mit seinen Partnern zusammen und unterstützt sie – nicht nur mit Spitzenprodukten und vielfältigen Marketingmaßnahmen, sondern auch durch kompetente Montage-Schulungen unter „Live-Bedingungen“, inklusive aller Einstellarbeiten.

Sie haben noch Fragen? Oder möchten Sie bei Ihrer Bestellung persönlich beraten werden? Dann rufen Sie uns an. Wir helfen Ihnen gerne weiter.

Verkauf Innendienst

Telefon: 0 74 72/9 30-3 80

Bestell-Fax: 0 74 72/9 30-3 50

E-Mail: auftrag.rottenburg@somfy.com

Verkauf Steuerungen

Telefon: 0 74 72/9 30-3 30

Fax: 0 74 72/9 30-3 33

E-Mail: service@somfy.com

Kundenservice

Telefon: 0 74 72/9 30-3 20

Fax: 0 74 72/9 30-3 19

E-Mail: kundenservice.rottenburg@somfy.com

Somfy Online

Aktuelle Informationen und Gebrauchsanweisungen unter www.somfy.de

Adresse

Somfy GmbH
Felix-Wankel-Straße 50
72108 Rottenburg/Neckar