



FR- MOTEUR CENTRIS

NOTICE INSTALLATEUR

5062718I

FR - NOTICE ORIGINALE
Lire attentivement cette notice avant
toute utilisation.

SIMU S.A.S. au capital de 5 000 000 € - Z.I. Les Giranaux - BP71 - 70103 ARC-LÈS-GRAY CEDEX - FRANCE - RCS VESOUL B 425 650 090 - SIRET 425 650 090 00011 - n° T.V.A CEE FR 87 425 650 090

Cette notice s'applique à toutes les motorisations CENTRIS (S, M, L, XL, XXL) alimentées en 230V/50Hz, 240V/50Hz et les motorisations CENTRIS (100, 200) alimentées en 120V/60Hz (déclinaisons de couple/vitesse détaillées dans le chapitre 1).

Consignes à suivre impérativement par le professionnel de la motorisation et de l'automatisation du bâtiment réalisant l'installation de la motorisation.

DOMAINE D'APPLICATION

La motorisation CENTRIS est prévue pour actionner des fermetures à enroulement verticales équipées de système de compensation, de type rideaux ou grilles pour locaux à usage commercial ou industriel, pour lesquels le système d'enroulement est protégé contre les chutes ou contre les mouvements de déséquilibre incontrôlés, en cas de défaillance d'un seul composant du système de suspension ou du système d'équilibrage. L'installateur, professionnel de la motorisation et de l'automatisation du bâtiment doit s'assurer que l'installation du produit motorisé une fois installé respecte les normes en vigueur dans le pays de mise en service comme notamment la norme EN 13241-1.

COMPATIBILITÉ

La motorisation CENTRIS est conçue pour être commandée exclusivement par les produits SIMU suivants : Boîte à clé avec débrayage, Boîtier débrayage extérieur, Boîte à clé universelle, Boîte à clé instable, RSA Hz et RSA Hz PRO.

RESPONSABILITÉ

Avant d'installer et d'utiliser la motorisation CENTRIS, lire attentivement cette notice. Outre les instructions décrites dans cette notice, respecter également les consignes détaillées dans le document joint " **Consignes de sécurité (ICC)** ".

La motorisation doit être installée par un professionnel de la motorisation et de l'automatisation du bâtiment, conformément aux instructions de SIMU et à la réglementation applicable dans le pays de mise en service.

Toute utilisation de la motorisation CENTRIS hors du domaine d'application décrit ci-dessus est interdite. Elle exclurait, comme tout irrespect des instructions figurant dans cette notice et dans le document joint " **Consignes de sécurité (ICC)** ", toute responsabilité et garantie de SIMU.

L'installateur doit informer ses clients des conditions d'utilisation et de maintenance de la motorisation CENTRIS et doit leur transmettre les instructions d'utilisation et de maintenance, ainsi que le document joint " **Consignes de sécurité (ICC)** ", après l'installation de la motorisation CENTRIS.

Toute opération sur la motorisation CENTRIS, y compris de Service Après-Vente, nécessite l'intervention d'un professionnel de la motorisation et de l'automatisation du bâtiment. Si un doute apparaît lors de l'installation de la motorisation CENTRIS ou pour obtenir des informations complémentaires, consulter un interlocuteur SIMU ou aller sur le site www.simu.com.



Les abaques et limites d'utilisation de cette notice sont donnés à titre indicatif et varient en fonction des caractéristiques de chaque installation, notamment : type de tablier, frottements, conditions d'installation, variations de la tension d'alimentation, variations de couple dues à la cinématique du tablier et à la tension de ses ressorts. Ils ne sauraient en aucun cas engager la responsabilité du vendeur ou du fabricant.

Les valeurs ci-dessous sont données au couple nominal du moteur et pour un tablier correctement équilibré par ressorts (= le débrayage du moteur ne doit pas entraîner de mouvements du tablier - le tablier doit être manœuvrable manuellement par une personne).



Par la présente, SIMU SAS, F-70103 Gray déclare en tant que fabricant que la motorisation couverte par ces instructions, marquée pour être alimentée en 230V~50Hz, 120V~60Hz, 240V~50Hz et utilisée comme indiqué dans ces instructions, est conforme aux exigences essentielles des Directives Européennes applicables et en particulier de la Directive Machine 2006/42/CE et de la Directive CEM 2014/30/EU.

Le texte complet de la déclaration de conformité à l'UE est disponible sur www.simu.com.

Emmanuel CARMIER, Directeur général, Gray, 01/2018.

1 Gamme CENTRIS - Caractéristiques techniques

FIN DE COURSE	Système de réglage semi-automatique, avec bague de mémoire.
DÉBRAYAGE	Les moteurs S, M, L, XL, 100 sont fournis avec le kit de débrayage réf. 9015176 Les moteurs XXL, 200 sont fournis avec le kit de débrayage réf. 9017544
TEMPÉRATURE DE FONCTIONNEMENT	de -10°C à +40°C, et exceptionnellement de -20°C à +60°C
INDICE DE PROTECTION	IPX4
CÂBLE ALIMENTATION	230V-50Hz = HO5-VVF, Blanc, longueur 4 mètres (dégainé, dénudé et cossé) 120V-60Hz = Style 2464, Blanc, longueur 4 mètres (dégainé, dénudé et cossé)
CÂBLE DE DÉBRAYAGE	Longueur 6 mètres

Désignation	Couple (N.m)	Alimentation	Ø couronne (mm)	Puissance (W)	Intensité (A)	Frein & Débrayage	Poids max. du rideau (kg) (avec équilibrage)			L max.(mm)		Poids (kg)
							Ø200	Ø220	Ø240	Ø60	Ø76	
CENTRIS S	60	230V - 50Hz	200 / 220 *	230	1	avec	100	90		360		4,9
CENTRIS M	75	230V - 50Hz	200 / 220	300	1.3	avec	160	150		342		6,5
CENTRIS L	100	230V - 50Hz	200 / 220 / 240	360	1.6	avec	220	200	180	357	342	6,8
CENTRIS XL	140	230V - 50Hz	220 / 240	450	2	avec		255	230	372	357	7
CENTRIS XXL	200	230V - 50Hz	220 / 240	650	2.85	avec		350	330	342	342	10,5
CENTRIS 100 (USA)	100	120V - 60Hz	200 / 220	390	3.3	avec	220	200		357	342	7
CENTRIS 200 (USA)	200	120V - 60Hz	220	790	6.6	avec		350		342	342	10,5
CENTRIS S G5	60	240V - 50Hz	200 / 220 *	250	1	avec	100	90		360		4,9
CENTRIS M G5	75	240V - 50Hz	200 / 220	300	1.3	avec	160	150		342		6,5
CENTRIS L G5	100	240V - 50Hz	200 / 220 / 240	360	1.6	avec	220	200	180	357	342	6,8
CENTRIS XL G5	140	240V - 50Hz	220 / 240	450	2	avec		255	230	372	357	7
CENTRIS XXL G5	200	240V - 50Hz	220 / 240	650	2.85	avec		350	330	342	342	10,5

* avec adaptation (9016731)

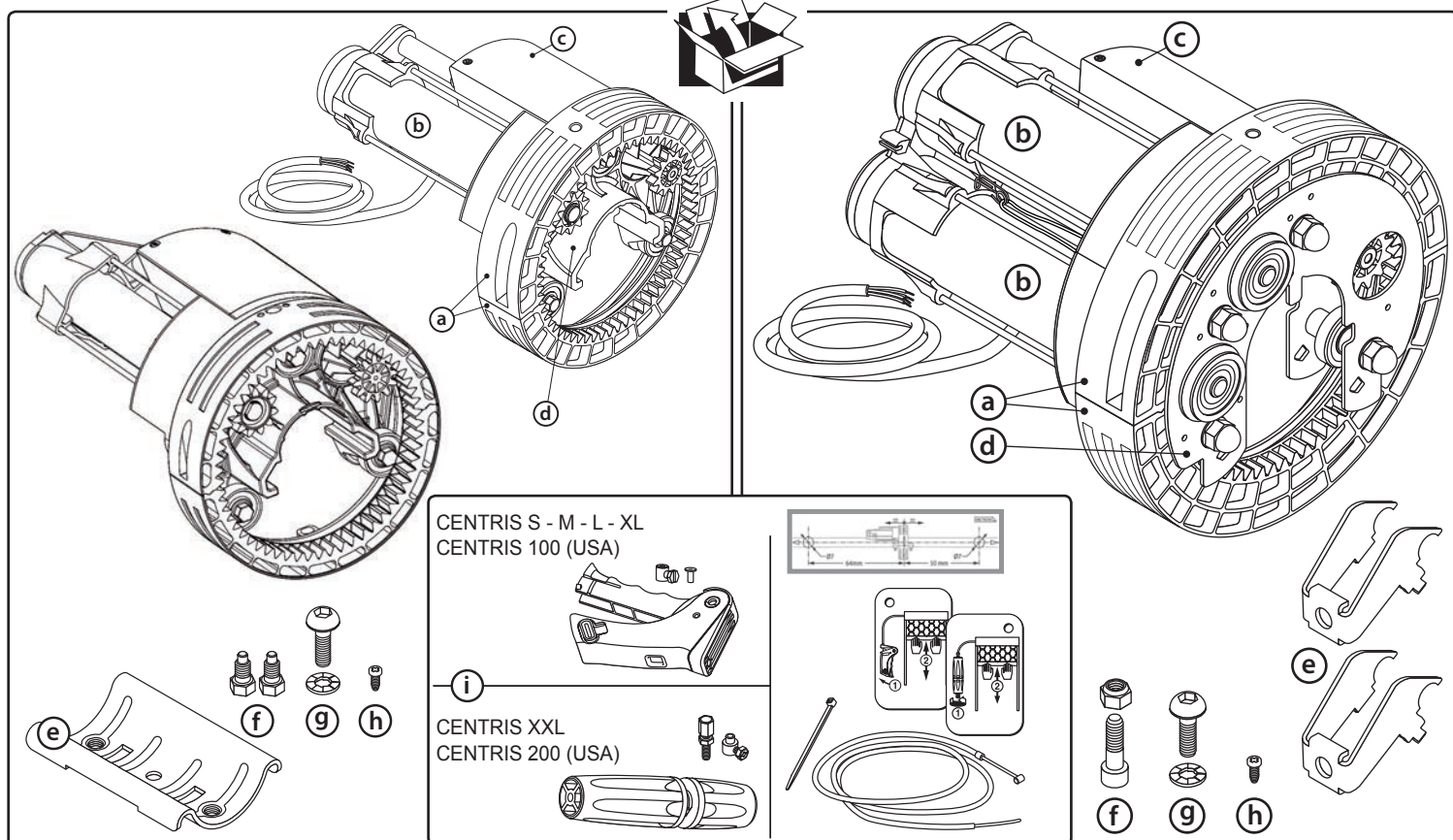

Moteur avec fixation par bride

- a - Couronne en 2 parties
- b - Cartouche moteur
- c - Boîtier fins de course
- d - Embase moteur
- e - Bride de fixation
- f - 2 vis à téton HM10 x 20 ZnBl
- g - 1 vis CHC tête bombée M10 ZnBl + rondelle JZC10 ZnBl
- h - 1 vis CBL Z 3X12
- i - Kit poignée de débrayage

Moteur avec fixation par mors de serrage

- a - Couronne en 2 parties
- b - Cartouches moteur
- c - Boîtier fins de course
- d - Embase moteur
- e - Mors de serrage
- f - 1 vis CHC M10 x 25 + écrou frein M10
- g - 1 vis CHC tête bombée M10 ZnBl + rondelle JZC10 ZnBl
- h - 1 vis CBL Z 3X12
- i - Kit poignée de débrayage

2 Démontage de la couronne

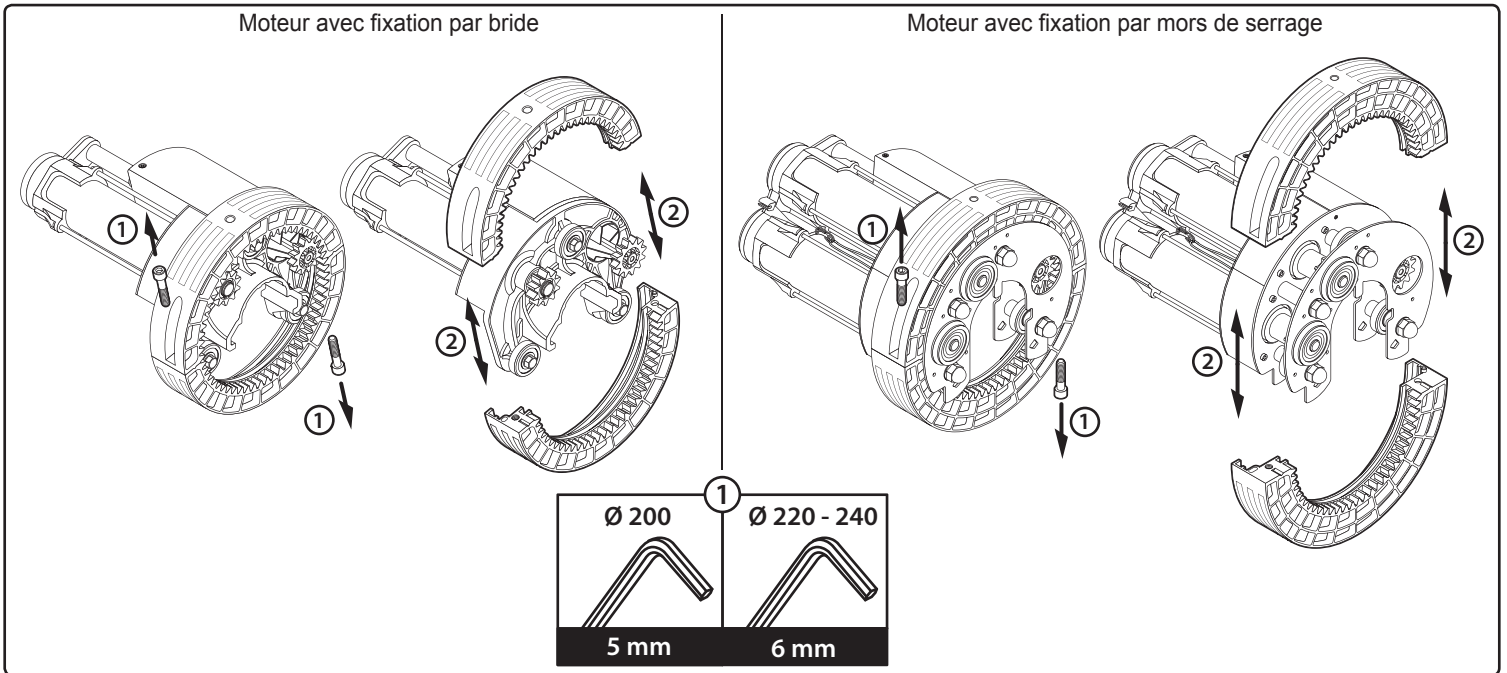

3 Installation

3.1 - Préparation du tube pour un moteur avec fixation par bride

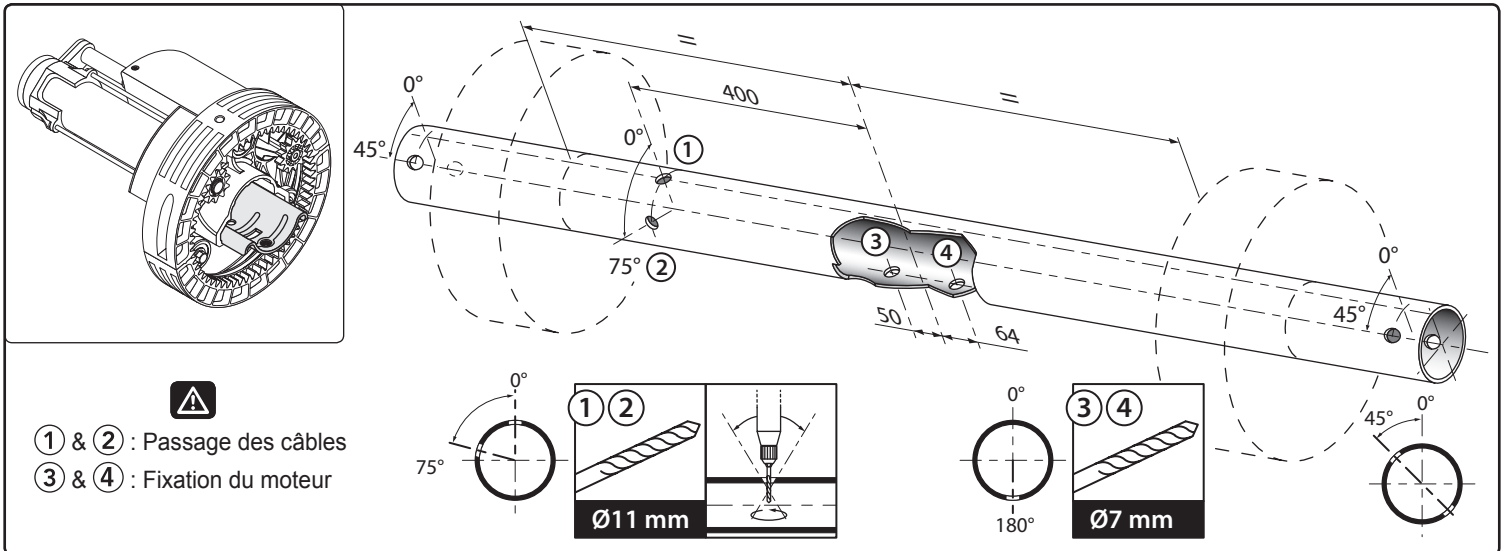

3.2 - Installation d'un moteur avec fixation par bride (étapes 1 à 7)

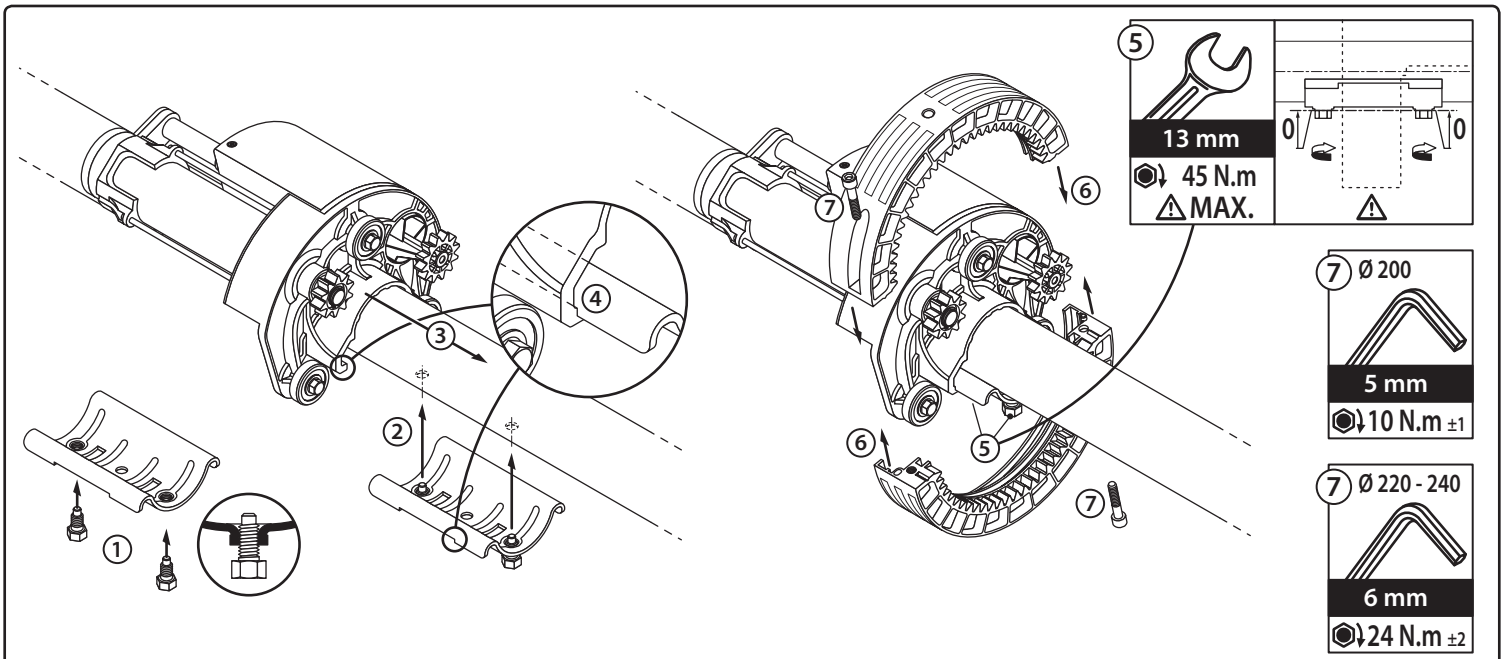

3.3 - Préparation du tube pour un moteur avec fixation par mors de serrage

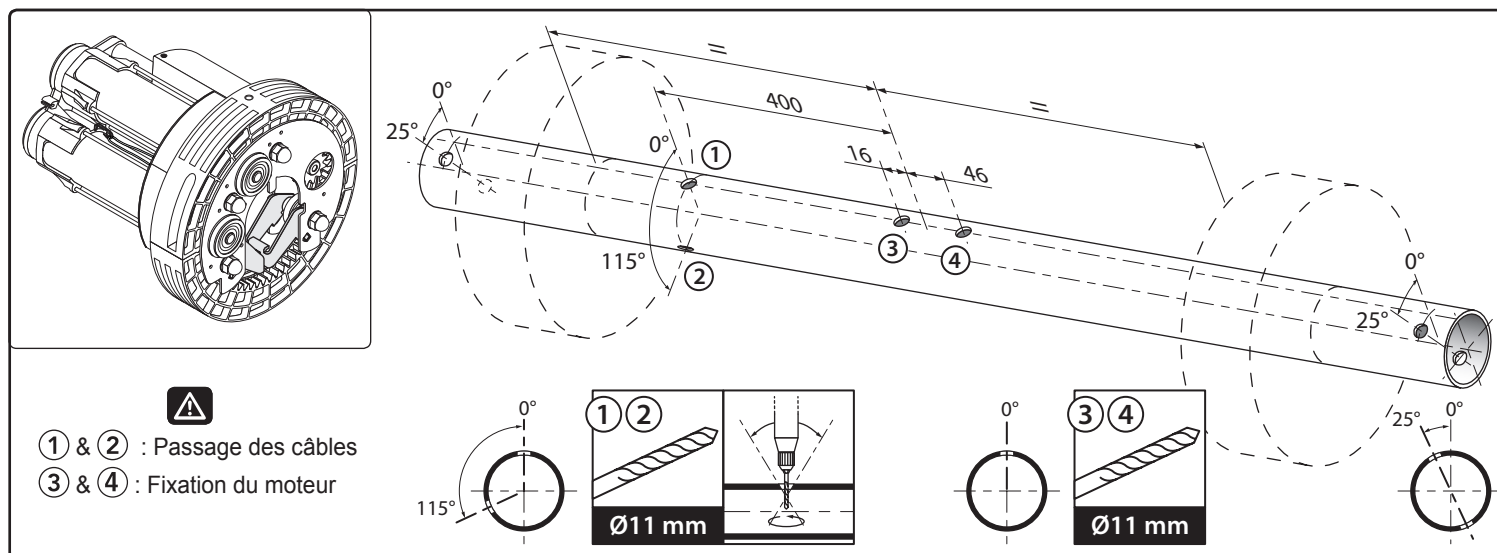

3.4 - Installation d'un moteur avec mors de serrage (étapes 1 à 5)

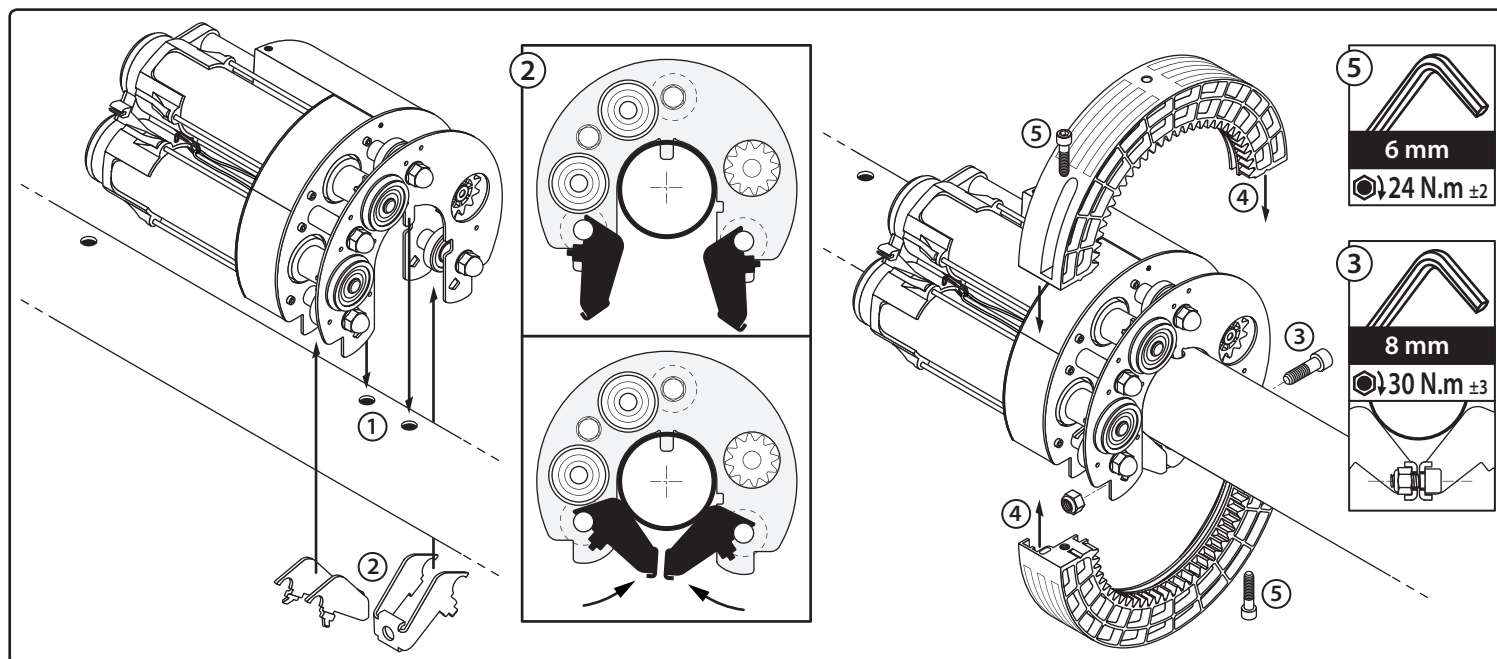

4 Passage des câbles dans le tube (tous modèles)

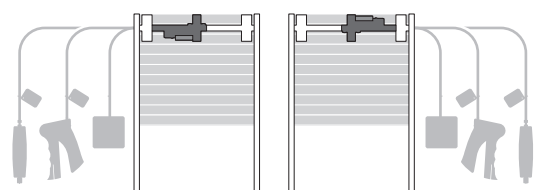

Pour changer la position de la poignée de la manœuvre de débrayage, retourner le moteur tout en laissant les fins de course visibles.

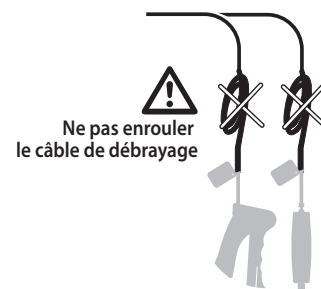
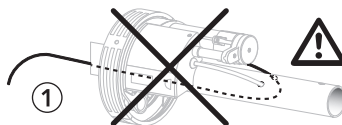

⚠ Préconisations d'installation :

- Éliminer les arêtes vives et bavures sur le tube pour ne pas endommager les câbles.
- Sortie des câbles dans l'alignement ① (si la couronne est à gauche, sortie des câbles à droite ou inversement).
- Toujours faire une boucle sur le câble d'alimentation pour éviter la pénétration d'eau dans la motorisation
- Les câbles traversant une paroi métallique doivent être protégés et isolés par un manchon ou un fourreau.
- Attacher les câbles pour éviter tout contact avec une partie en mouvement.
- Prévoir un rayon de courbure suffisant pour le câble de débrayage (150 mm mini.) afin d'éviter tout blocage.
- Montage de la poignée de débrayage : Voir la notice livrée dans le kit de débrayage.
- Longueur mini. de la gaine en cas de recoupe : 4,5 m * / Sans restriction **

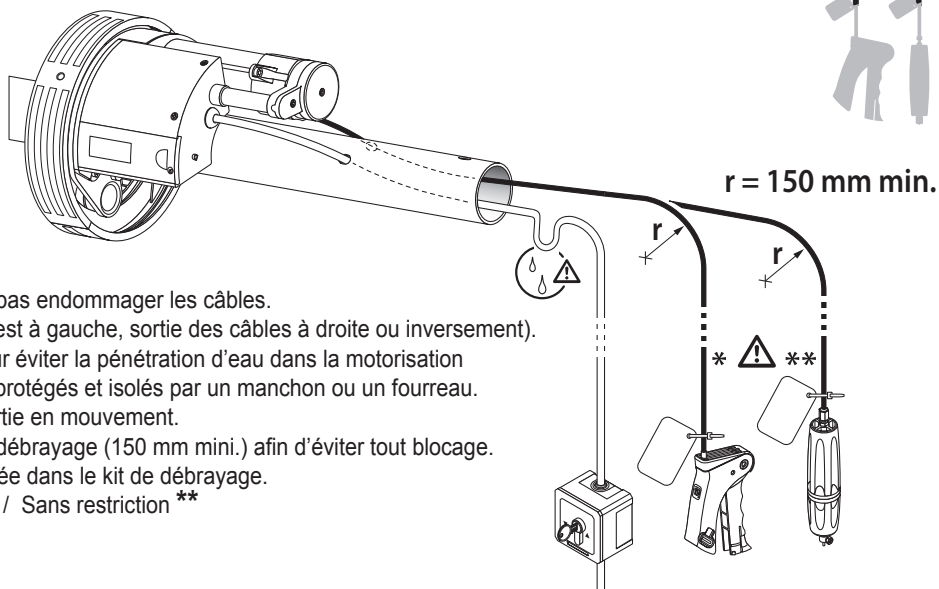

5 Schéma de raccordement (tous modèles)

- ⚠ - La ligne électrique doit être dotée d'une protection conforme à la législation en vigueur dans le pays d'utilisation.
- La ligne électrique doit être dotée d'un moyen de déconnexion **omnipolaire** de l'alimentation :
 - Soit par un câble d'alimentation muni d'une fiche de prise de courant.
 - Soit par un interrupteur assurant une distance de séparation des contacts d'au moins **3 mm sur chaque pôle** (cf. norme EN60335-1).
- **Effectuer les branchements hors tension.** Après câblage : mettre l'installation sous tension, contrôler le sens de rotation du moteur. Si le sens n'est pas celui désiré, couper l'alimentation et inverser les fils **marron et noir** (moteurs 230V) ou **rouge et noir** (moteurs 120V).
- Une commande de type "homme mort" ne peut être assurée qu'avec un **inverseur instable**.

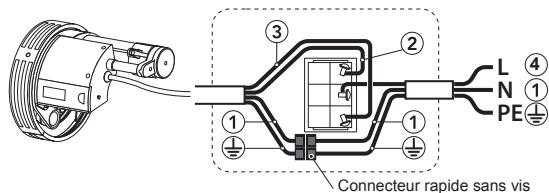

230V - 50Hz		120V - 60Hz	
Bleu	① N	Blanc	
Marron	② L1	Noir	
Noir	③ L2	Rouge	
Vert / jaune	⊕ PE	Vert	

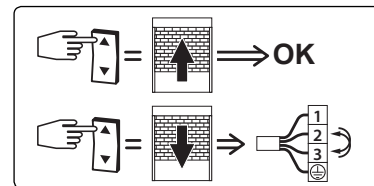

6 Fixation du tablier (tous modèles)

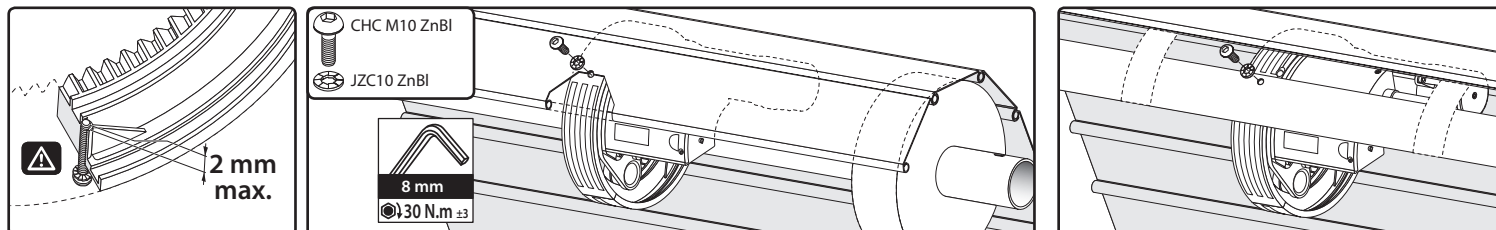

Le tablier doit absolument être fixé de façon rigide sur le tube :

- S'il y a un plat bombé les attaches doivent être vissées au plat bombé et/ou au moteur
- S'il n'y a pas de plat bombé, une des attaches, ou la 1ere lame, doit être vissée à la couronne moteur.

7 Réglage des fins de course (tous modèles)

7.1 - Identification des fins de course

- a - Capot coulissant des fins de courses
- b & c - Bagues mémoire amovibles.
- d & e - Molettes rotatives.
- f & g - Contacts électriques.
- h - Couronne moteur.
- i - Lamelles de guidage.

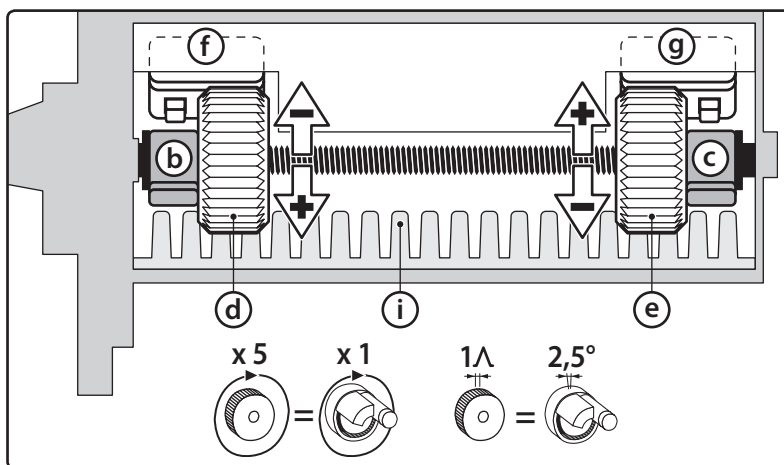
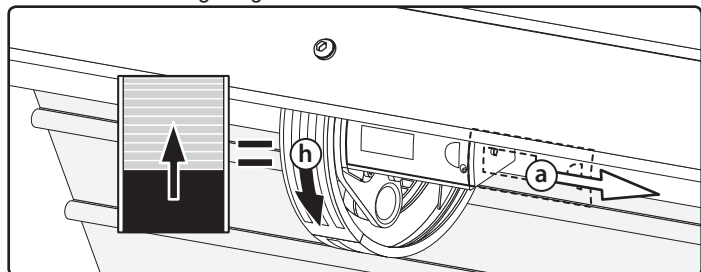

7.2 - Réglages

- Fin de course bas :

- 1 - Positionner électriquement le rideau sur la position basse souhaitée.
- 2 - Enlever la bague mémoire coté droit (c).
- 3 - Tourner la molette droite (e) dans le sens repéré "-" jusqu'à l'activation du contact électrique (g).

- Fin de course haut :

- 1 - Monter le rideau électriquement jusqu'à la position haute souhaitée (bruit des lamelles i).
- 2 - Redescendre électriquement le rideau en position basse.
- 3 - Enlever la bague mémoire coté gauche (b).
- 4 - Tourner la molette gauche (d) de 2 tours dans le sens repéré "+" (astuce : faire un repère au crayon sur la molette).

- Réaliser un cycle de vérification et affiner les réglages si nécessaire en tournant les molettes dans le sens "+" pour augmenter la course du rideau, dans le sens "-" pour diminuer la course du rideau.

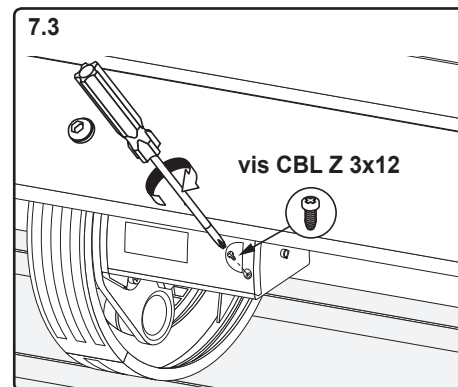

8 Utilisation et maintenance

- Consignes d'utilisation : se référer aux notices des points de commande et à la notice du système de débrayage.
- Le moteur ne nécessite pas d'opération de maintenance.

Problèmes	Causes possibles	Solutions
Le produit motorisé ne fonctionne pas.	La motorisation est au thermique.	Attendre que la motorisation refroidisse.
Le produit motorisé tourne sans entraîner le rideau	Le débrayage est actif.	Vérifier que le câble de débrayage ne soit pas enroulé ou que la manette de débrayage soit désenclenchée.



EN- CENTRIS MOTOR INSTALLATION MANUAL

5062718I

EN - TRANSLATION OF THE
ORIGINAL MANUAL
Read this manual carefully before using the
machine.

Public limited company with capital of €5,000,000 - Z.I. Les Giranaux - BP71 - 70103 Arc-Les-Gray CEDEX - FRANCE - RCS VESOUL B 425 650 090 - SIRET 425 650 090 00011 - EEC VAT No. FR 87 425 650 090

This manual applies to all CENTRIS motors (S, M, L, XL, XXL) powered with 230V/50Hz, 240V/50Hz and CENTRIS motors (100, 200) powered with 120V/60Hz (torque/speed versions detailed in chapter 1).

Mandatory instructions to be followed by the motor and building automation professional installing the motor.

SCOPE

CENTRIS motors are intended to activate vertical winding doors and windows equipped with compensation systems, such as curtains or grills for commercial or industrial premises, whose winding systems are protected against falling or against uncontrolled imbalance movements, if a single suspension system or balancing system component fails. The fitter, a motorization and building automation professional, must insure, after installation, that the installation is conform with local standards and particularly with EN 13241-1.

COMPATIBILITY

The CENTRIS motor is designed to be controlled exclusively by the following SIMU products: Key switch with declutching, External declutching box, Universal key switch, Unstable key switch, RSA Hz and RSA Hz PRO.

LIABILITY

Read this manual carefully before installing and using the CENTRIS motor. In addition to the instructions described in this manual, you must also follow the instructions detailed in the attached document "**ICC Safety Instructions**".

The motor must be installed by a motor and building automation professional, in accordance with the SIMU instructions and the regulations applicable in the country of use.

All use of CENTRIS motors outside the scope of application described above is prohibited. This frees SIMU from all liability and warranty obligations, as does failure to respect the instructions in this manual and in the attached document "**ICC Safety Instructions**".

The installer must inform their customers of the conditions for using and maintaining the CENTRIS motor and must provide them with the use and maintenance instructions, as well as the attached document "**ICC Safety Instructions**", after installing the CENTRIS motor.

All operations on the CENTRIS motor, including After Sales Service, require the intervention of a motor and building automation professional. If you have any doubts while installing the CENTRIS motor or if you require any additional information, get in touch with a SIMU contact or visit the website www.simu.com.



- Selection charts and limits of use mentioned in this document are given for information and may vary according to each installation characteristics (more particularly : type of slats, frictions, conditions of installation, variations in power supply voltage, torque variations due to each grilles and metal curtains kinematics and to its springs strength). That can not commit the salesman or manufacturer's responsibility at all.

- All technical data below are given to nominal torque of the motor and with a correct balance by springs (= disengaging the motor should not cause movements of the curtain - the curtain must be manoeuvrable manually by one person).



SIMU SAS, F-70103 GRAY as manufacturer hereby declares that the drive covered by these instructions when marked for input voltage 230V~50Hz, 120V~60Hz, 240V~50Hz and used as intended according to these instructions, is in compliance with the essential requirements of the applicable European Directives and in particular of the Machinery Directive 2006/42/EC and EMC Directive 2014/30/EU.

The full text of the EU declaration of conformity is available at www.simu.com.

Emmanuel CARMIER, general director, GRAY, 01/2018.

1 CENTRIS motor range - Technical data

LIMIT SWITCH	Semi-automatic adjustment system, with memory ring.
CLUTCH SYSTEM	The S, M, L, XL and 100 motors are supplied with the clutch kit ref. 9015176 The XXL and 200 motors are supplied with the clutch kit ref. 9017544
OPERATING TEMPERATURE	from -10°C to +40°C, and exceptionally from -20°C to +60°C
PROTECTION INDEX	IPX4
POWER CABLE	230V-50Hz = HO5-VVF, White, length 4 metres (stripped and lugged) 120V-60Hz = Style 2464, White, length 4 metres (stripped and lugged)
CLUTCH CABLE	Length 6 metres

Description	Torque (N.m)	Power supply	Crown Ø (mm)	Power (W)	Intensity (A)	Brake & Declutching	Shutter max. weight (kg) (balanced)			L max.(mm)		Weight (kg)
							Ø200	Ø220	Ø240	Ø60	Ø76	
CENTRIS S	60	230V - 50Hz	200 / 220 *	230	1	Included	100	90		360		4,9
CENTRIS M	75	230V - 50Hz	200 / 220	300	1.3	Included	160	150		342		6,5
CENTRIS L	100	230V - 50Hz	200 / 220 / 240	360	1.6	Included	220	200	180	357	342	6,8
CENTRIS XL	140	230V - 50Hz	220 / 240	450	2	Included		255	230	372	357	7
CENTRIS XXL	200	230V - 50Hz	220 / 240	650	2.85	Included		350	330	342	342	10,5
CENTRIS 100 (USA)	100	120V - 60Hz	200 / 220	390	3.3	Included	220	200		357	342	7
CENTRIS 200 (USA)	200	120V - 60Hz	220	790	6.6	Included		350		342	342	10,5
CENTRIS S G5	60	240V - 50Hz	200 / 220 *	250	1	Included	100	90		360		4,9
CENTRIS M G5	75	240V - 50Hz	200 / 220	300	1.3	Included	160	150		342		6,5
CENTRIS L G5	100	240V - 50Hz	200 / 220 / 240	360	1.6	Included	220	200	180	357	342	6,8
CENTRIS XL G5	140	240V - 50Hz	220 / 240	450	2	Included		255	230	372	357	7
CENTRIS XXL G5	200	240V - 50Hz	220 / 240	650	2.85	Included		350	330	342	342	10,5

* with adaptation (9016731)

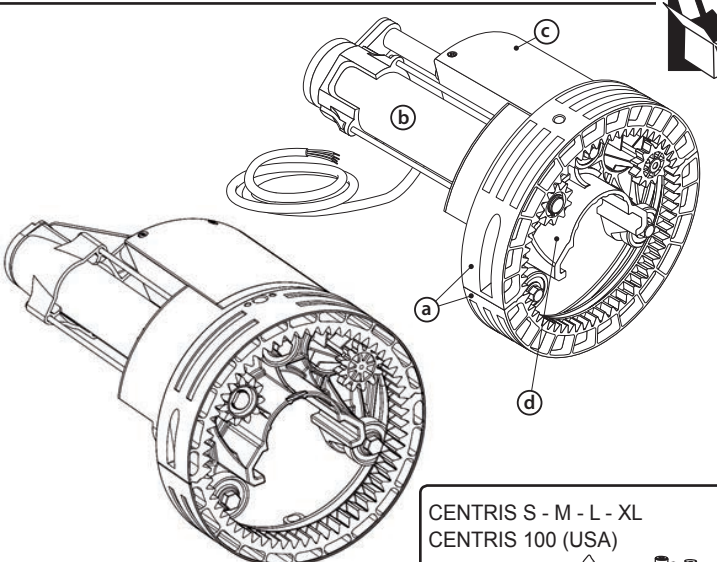

**CENTRIS S - M - L - XL
CENTRIS 100 (USA)**

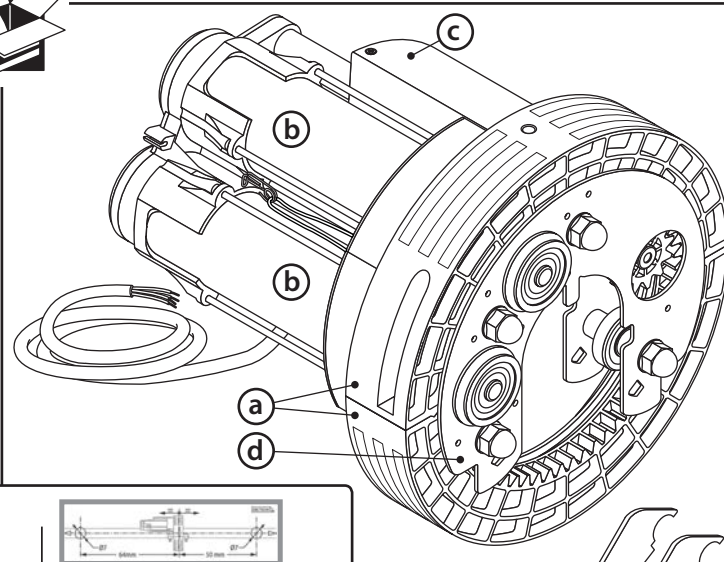

**CENTRIS XXL
CENTRIS 200 (USA)**

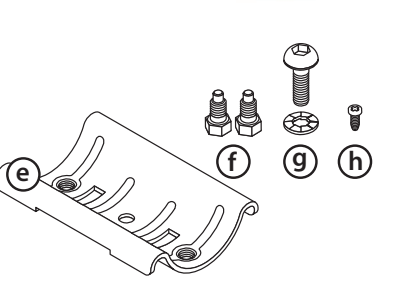
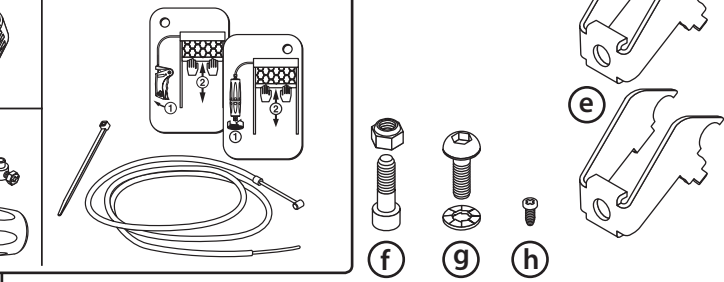
Motor with clamp fixing

- a - Crown in 2 parts
- b - Motor
- c - End limits box
- d - Motor base
- e - Fixation clamp
- f - 2 full dog point screws HM10 x 20 ZnBl
- g - 1 CHC convex head screw M10 ZnBl + washer JZC10 ZnBl
- h - 1 CBL Z 3x12 screw
- i - Declutching handle kit

Motor with fixing by clamping jaws

- a - Crown in 2 parts
- b - Motor
- c - End limits box
- d - Motor base
- e - Clamping jaws
- f - 1 CHC M10 x 25 screw + M10 nylstop nut
- g - 1 CHC convex head screw M10 ZnBl + washer JZC10 ZnBl
- h - 1 CBL Z 3x12 screw
- i - Declutching handle kit

2 Crown dismantling

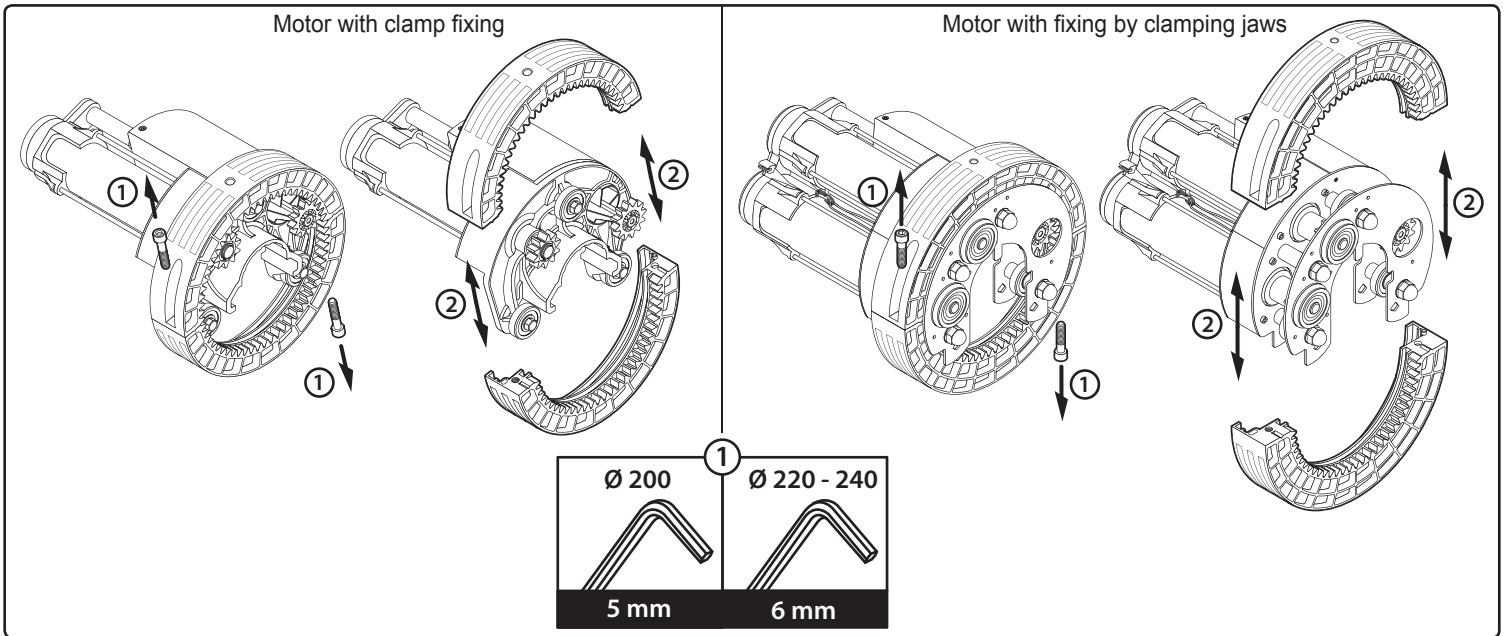

3 Installation

3.1 - Tube preparation for motors with clamp fixing

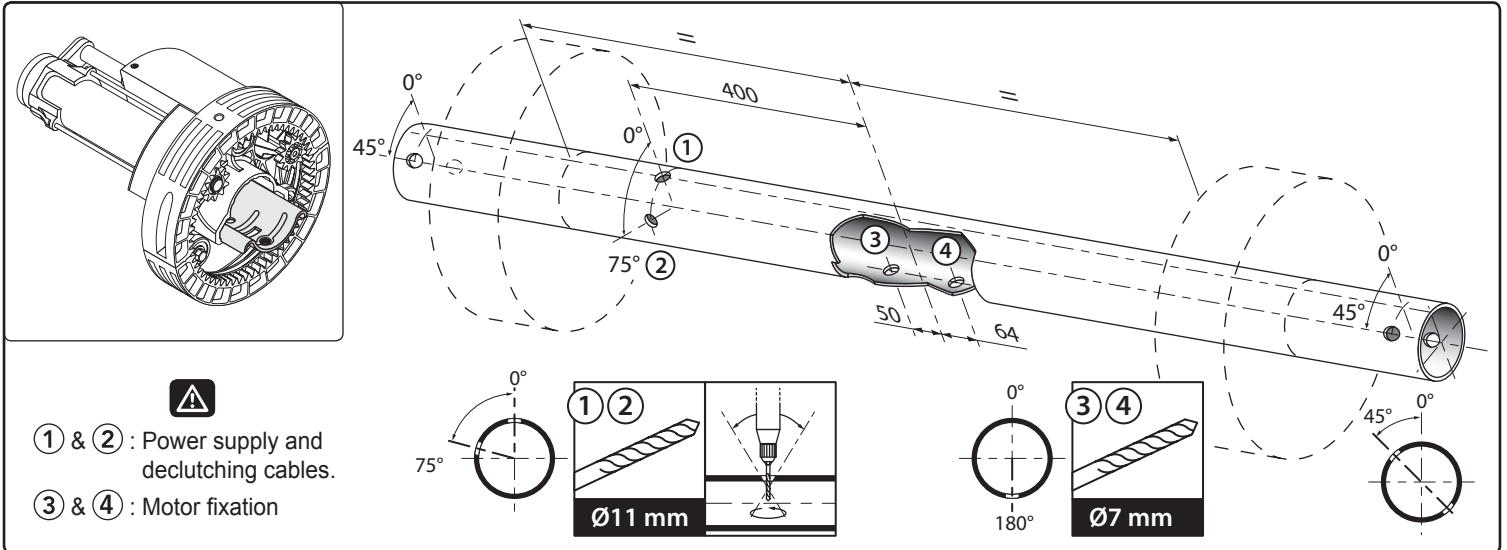

3.2 - Installation of motors with clamp fixing (steps 1 to 7)

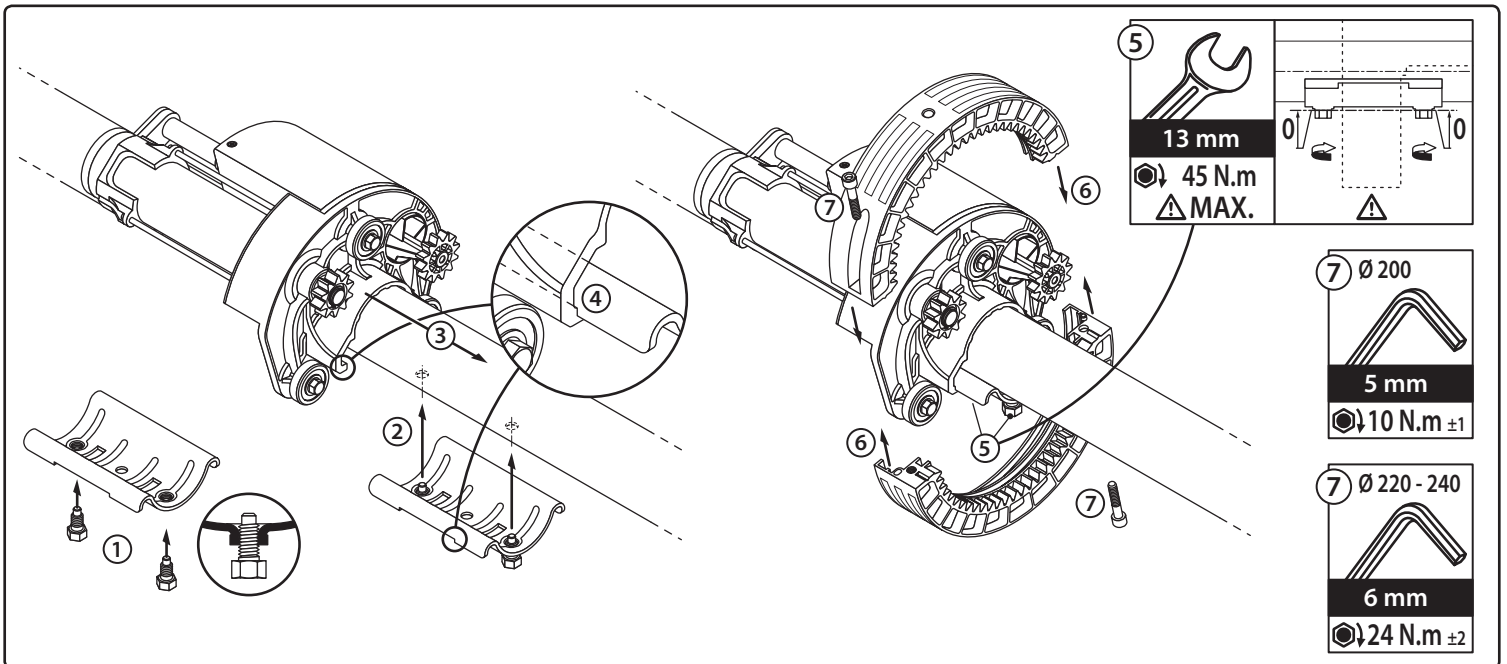

info Fitting of Ø48 - Ø42 - Ø34 mm tube adapters : See instructions sheet delivered with the adapter set package.

3.3 - Tube preparation for motors with clamping jaws fixing

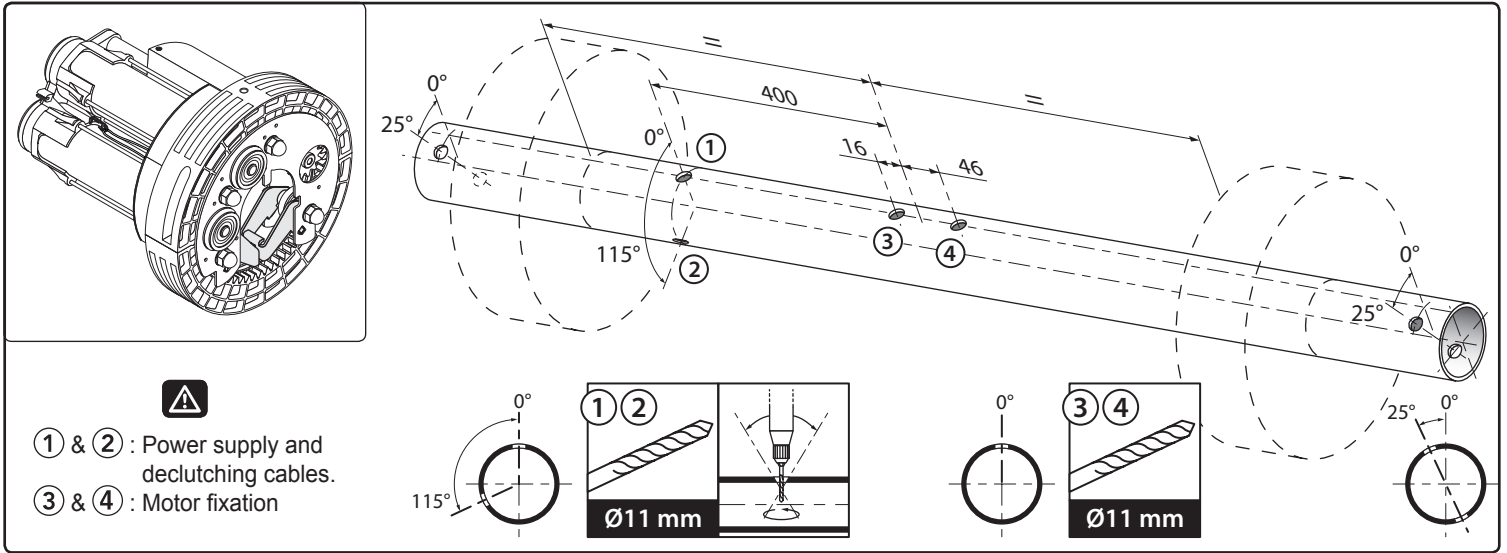

3.4 - Installation of motors with clamping jaws fixing (steps 1 to 5)

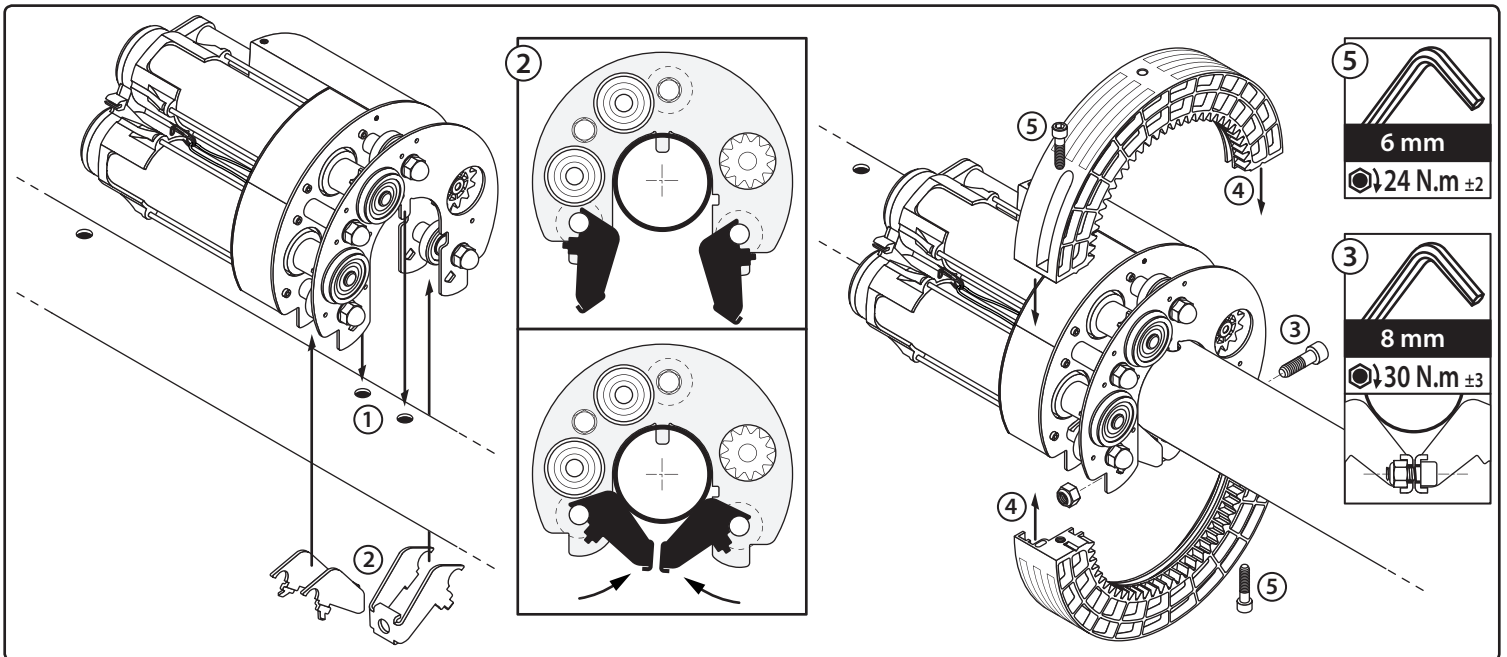

4 Passage of cables (all Centris range)

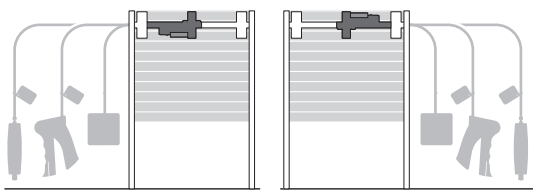

To change the position of the release handle, turn the motor over, leaving the limit switches visible.

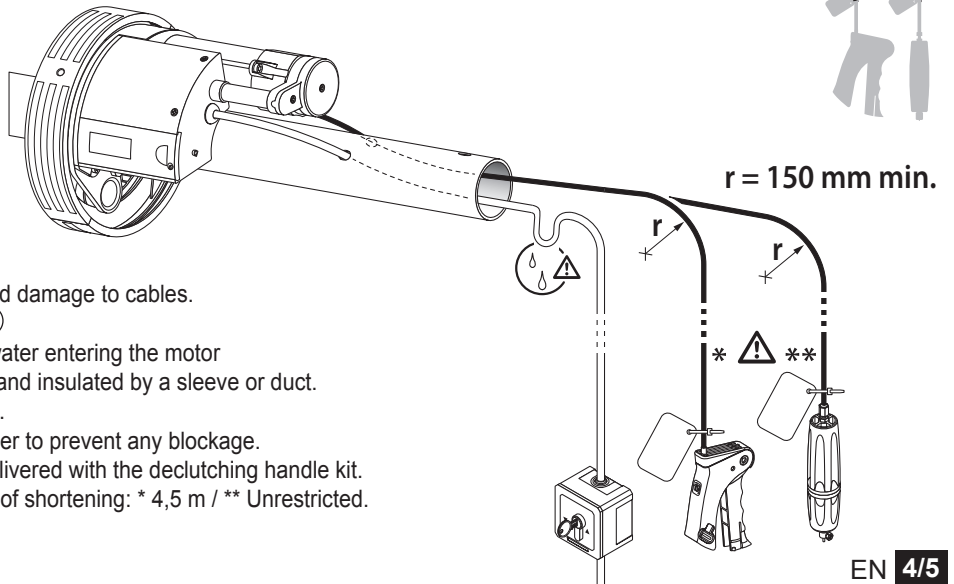
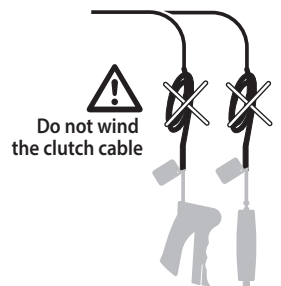
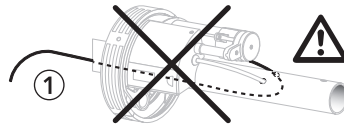

⚠ Installation advice :

- Remove any burr and sharp edges from the tube to avoid damage to cables.
- Exit the disengagement cable in the motor alignment ①
- Always make a loop with the power cable to avoid any water entering the motor
- Cables passing through a metal wall must be protected and insulated by a sleeve or duct.
- Tie up the cables to avoid any contact with moving parts.
- Allow sufficient curvature radii (150 mm minimum) in order to prevent any blockage.
- Declutching handle assembly: See instructions sheet delivered with the declutching handle kit.
- Minimum length of the declutching cable sheath in case of shortening: * 4,5 m / ** Unrestricted.

5 Connection diagram (all Centris range)

- ⚠ - The main power line must have a safety protection in accordance with the rules of the country of use.
- The power supply circuit must be equipped with an omnipolar cutting device with an opening gap of **3 mm minimum**. (EN60335-1 standard).
- **Switch off the installation during connection.** After connection: switch your installation on, check the direction of the operator rotation.
If the direction is not the desired one, disconnect power and invert the **brown** and **black** wires (230V power) or the **red** and **black** wires (120V power).
- A "dead man" type control can be done only by use of **an unstable switch**.

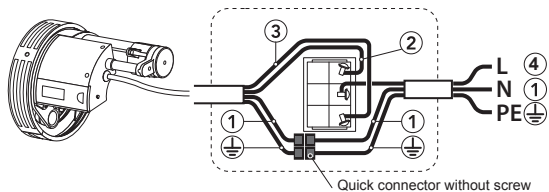

230V - 50Hz		120V - 60Hz	
Blue	① N	White	
Brown	② L1	Black	
Black	③ L2	Red	
Green / yellow	⊕ PE	Green	

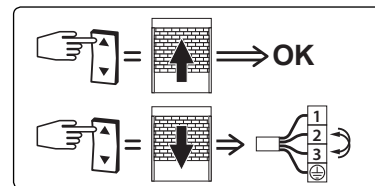

6 Attaching the shutter (all Centris range)

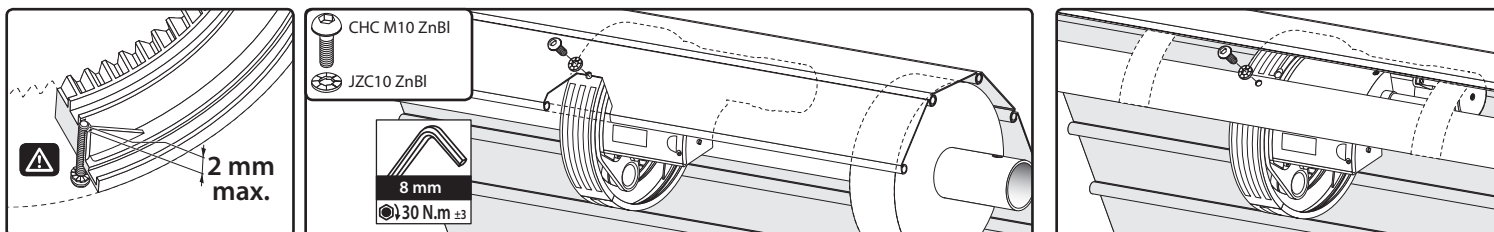

The apron must be attached securely to the tube:

- If there is a curved plate, the links must be screwed to the curved plate and/or the motor
- If there is no curved plate, one of the links, or the 1st blade, must be screwed to the motor crown.

7 End limits adjustment (all Centris range)

7.1 - Identifying the end limits

- a - Sliding end limits box cover
- b & c - Removable memory rings.
- d & e - Rotary adjusting wheels.
- f & g - Electric switches.
- h - Motor crown.
- i - Guiding blades.

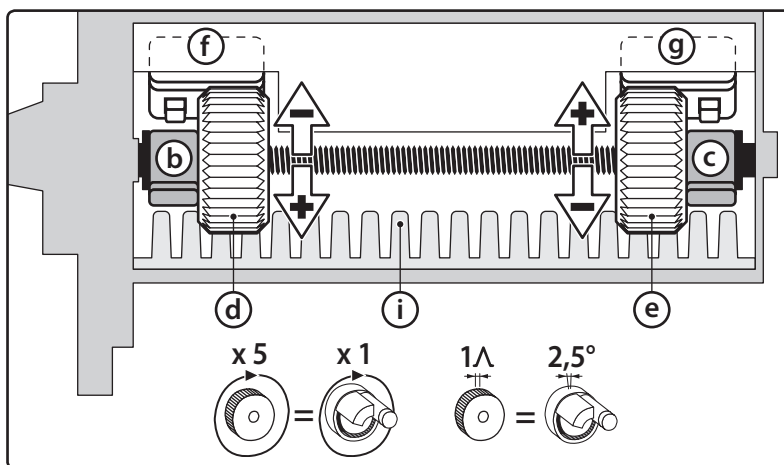
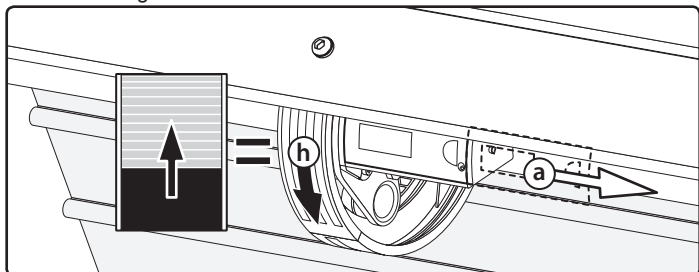

7.2 - Adjustment

- Down end limit:

- 1 - Put electrically the shutter to the DOWN wished position.
- 2 - Remove the memory ring of the right side (c).
- 3 - Turn the right adjusting ring (e) in the "-" direction until to activate the switch (g).

- Up end limit:

- 1 - Put electrically the shutter to the UP wished position. (noise of the blades i)
- 2 - Move the shutter down up to the floor.
- 3 - Remove the memory ring of the left side (b).
- 4 - Turn the left adjusting ring (d) **2 turns** in the "-" direction (*tip: mark the wheel with a pencil*).

- Move the shutter up and down to check the end limits positions. If necessary, turn the adjusting wheels in the "+" direction to increase shutter travel or in the "-" direction to decrease shutter travel.

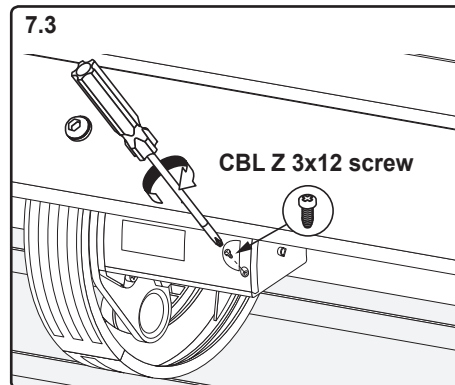

8 Use and maintenance

- Instructions for use: refer to the command point manuals and the clutch system manual.
- The motor does not require any maintenance operations.

Problems	Possible causes	Solutions
The motorised product is not working.	The motor is thermal.	Wait until the motor cools down.
The motorised product is running without driving the curtain.	The clutch system is active.	Check that the clutch cable is not wound up or that the clutch lever is deactivated.



Este manual se aplica a todos los motores CENTRIS (S, M, L, XL, XXL) con alimentación de 230V/50Hz, 240V/50Hz y a los motores CENTRIS (100, 200) con alimentación de 120V/60Hz (las variantes de par/velocidad se detallan en el capítulo 1).

Instrucciones que el profesional de la motorización y de la automatización de los edificios debe seguir obligatoriamente al realizar la instalación de la motorización.

ÁMBITO DE APLICACIÓN

El motor CENTRIS está diseñado para accionar cierres de enrollamiento verticales equipados con un sistema de compensación de tipo cortinas o rejas para locales de uso comercial o industrial en los cuales el sistema de enrollamiento está protegido contra caídas o contra movimientos de desequilibrio incontrolados en caso de fallo de un solo componente del sistema de suspensión o del sistema de equilibrado.

El instalador, profesional de la motorización y de la automatización del edificio, debe asegurarse que la instalación del producto motorizado ya instalado respete las normas en vigor en el país de puesta en servicio como fundamentalmente la norma EN13241-1.

COMPATIBILIDAD

La motorización CENTRIS ha sido concebida para ser controlada exclusivamente con los siguientes productos SIMU: Caja con llave con desembrague, Caja de desembrague exterior, Caja con llave universal, Caja con llave inestable RSA Hz y RSA Hz PRO.

RESPONSABILIDAD

Lea atentamente este manual antes de instalar y de utilizar el motor CENTRIS. Además de las instrucciones descritas en este manual, siga también las instrucciones detalladas en el documento adjunto **«Instrucciones de seguridad ICC»**.

El motor debe ser instalado por un profesional de la motorización y automatización de edificios, siguiendo las instrucciones de SIMU y de acuerdo con la ley vigente en el país de instalación.

El motor debe ser instalado por un profesional de la motorización y automatización de edificios, siguiendo las instrucciones de SIMU y de acuerdo con la ley vigente en el país de instalación. Queda prohibido cualquier uso del motor CENTRIS fuera del ámbito de aplicación descrito anteriormente. Del mismo modo, cualquier incumplimiento de las instrucciones que figuran en este manual y en el documento adjunto **«Instrucciones de seguridad ICC»**, exime de responsabilidad al fabricante y anula la garantía de SIMU.

Una vez instalado el motor CENTRIS, el instalador debe informar a los clientes de las condiciones de uso y de mantenimiento del motor CENTRIS y debe comunicarles las instrucciones de uso y de mantenimiento así como el documento adjunto **«Instrucciones de seguridad ICC»**.

Cualquier operación en el motor CENTRIS, incluyendo las realizadas por el servicio posventa, requiere la intervención de un profesional de la motorización y de la automatización de edificios. En caso de duda durante la instalación del motor CENTRIS, o para obtener información complementaria, consulte al personal de SIMU o acceda al sitio web **www.simu.com**.



- Los ábacos y los límites de utilización de este documento están indicados a título orientativo y pueden variar en función de las condiciones de cada instalación más particularmente a: tipo de lamas, fricciones, condiciones de instalación, variación de la tensión de alimentación, variaciones del par debido a la cinemática del producto y/o a la tensión de los muelles, esto no puede comprometer en ningún caso al vendedor o al fabricante.
- Los valores descritos son dados a par nominal y con un correcta compensación de los muelles (= El desembrague del motor no debe causar un movimiento del cierre - Se necesita que el cierre se puede mover manualmente por una persona).



En virtud del presente documento, SIMU SAS, F-70103 GRAY declara que, en tanto que fabricante de la motorización que cubren estas instrucciones, marcada para recibir alimentación 230V~50Hz, 120V~60Hz, 240V~50Hz y utilizada tal y como se indica en las mismas, es conforme a las exigencias básicas de las Directivas europeas aplicables y, en particular, la Directiva de máquinas 2006/42/CE y la Directiva de CEM 2014/30/UE. El texto completo de la declaración de conformidad en la UE se encuentra disponible en www.simu.com.

Emmanuel CARMIER, director general, GRAY, 01/2018.

1 Gama Centris - Características técnicas

FIN DE CARRERA	Sistema de regulación semiautomático, con anillo de memoria.
DESEMBRAGUE	Los motores S, M, L, XL, 100 se suministran con el kit de desembrague ref. 9015176 Los motores XXL, 200 se suministran con el kit de desembrague ref. 9017544
TEMPERATURA DE FUNCIONAMIENTO	de -10°C a +40°C, y excepcionalmente de -20°C a +60°C
ÍNDICE DE PROTECCIÓN	IPX4
CABLE DE ALIMENTACIÓN	230V-50Hz = HO5-VVF, Blanco, longitud 4 metros (sin recubrimiento, pelado y con terminal) 120V-60Hz = Style 2464, Blanco, longitud 4 metros (sin recubrimiento, pelado y con terminal)
CABLE DE DESEMBRAGUE	Longitud 6 metros

Descripción	Par (N.m)	Alimentación	Ø corona (mm)	Potencia consumida (W)	Intensidad (A)	Freno & Desembrague	Peso máx. de la persiana (kg) (compensada)			L máx.(mm)		Peso (kg)
							Ø200	Ø220	Ø240	Ø60	Ø76	
CENTRIS S	60	230V - 50Hz	200 / 220 *	230	1	Incluido	100	90		360		4,9
CENTRIS M	75	230V - 50Hz	200 / 220	300	1.3	Incluido	160	150		342		6,5
CENTRIS L	100	230V - 50Hz	200 / 220 / 240	360	1.6	Incluido	220	200	180	357	342	6,8
CENTRIS XL	140	230V - 50Hz	220 / 240	450	2	Incluido		255	230	372	357	7
CENTRIS XXL	200	230V - 50Hz	220 / 240	650	2.85	Incluido		350	330	342	342	10,5
CENTRIS 100 (USA)	100	120V - 60Hz	200 / 220	390	3.3	Incluido	220	200		357	342	7
CENTRIS 200 (USA)	200	120V - 60Hz	220	790	6.6	Incluido		350		342	342	10,5
CENTRIS S G5	60	240V - 50Hz	200 / 220 *	250	1	Incluido	100	90		360		4,9
CENTRIS M G5	75	240V - 50Hz	200 / 220	300	1.3	Incluido	160	150		342		6,5
CENTRIS L G5	100	240V - 50Hz	200 / 220 / 240	360	1.6	Incluido	220	200	180	357	342	6,8
CENTRIS XL G5	140	240V - 50Hz	220 / 240	450	2	Incluido		255	230	372	357	7
CENTRIS XXL G5	200	240V - 50Hz	220 / 240	650	2.85	Incluido		350	330	342	342	10,5

* con adaptación (9016731)

Motor con fijación por brida

- a - Corona en 2 partes
- b - Motor
- c - Caja de fin de carrera
- d - Base motor
- e - Brida de fijación
- f - 2 tornillos con cabeza HM10 x 20ZnBl
- g - 1 tornillo CHC cabeza redonda M10 ZnBl + arandela JZC 10 ZnBl
- h - 1 tornillo CBL Z 3X12
- i - Kit mando del desembrague

Motor con fijación por abrazaderas (eje Ø76 mm)

- a - Corona en 2 partes
- b - Motor
- c - Caja de fin de carrera
- d - Base motor
- e - Abrazaderas
- f - 1 tornillo CHC M10 x 25 + tuerca M10
- g - 1 tornillo CHC cabeza redonda M10 ZnBl + arandela JZC 10 ZnBl
- h - 1 tornillo CBL Z 3X12
- i - Kit mando del desembrague

CENTRIS S - M - L - XL
CENTRIS 100 (USA)

CENTRIS XXL
CENTRIS 200 (USA)

2 Desmontaje de la corona

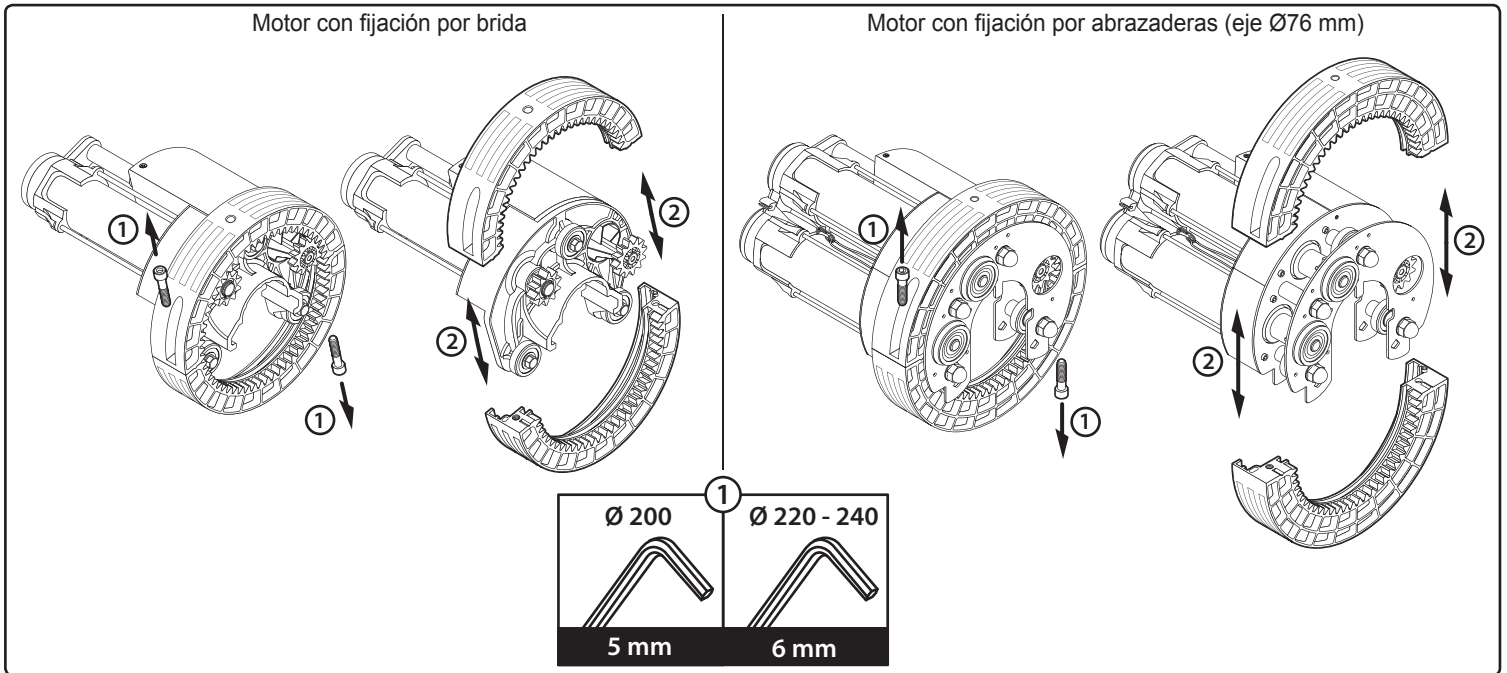

3 Instalación

3.1 - Preparación del tubo para un motor por fijación por brida

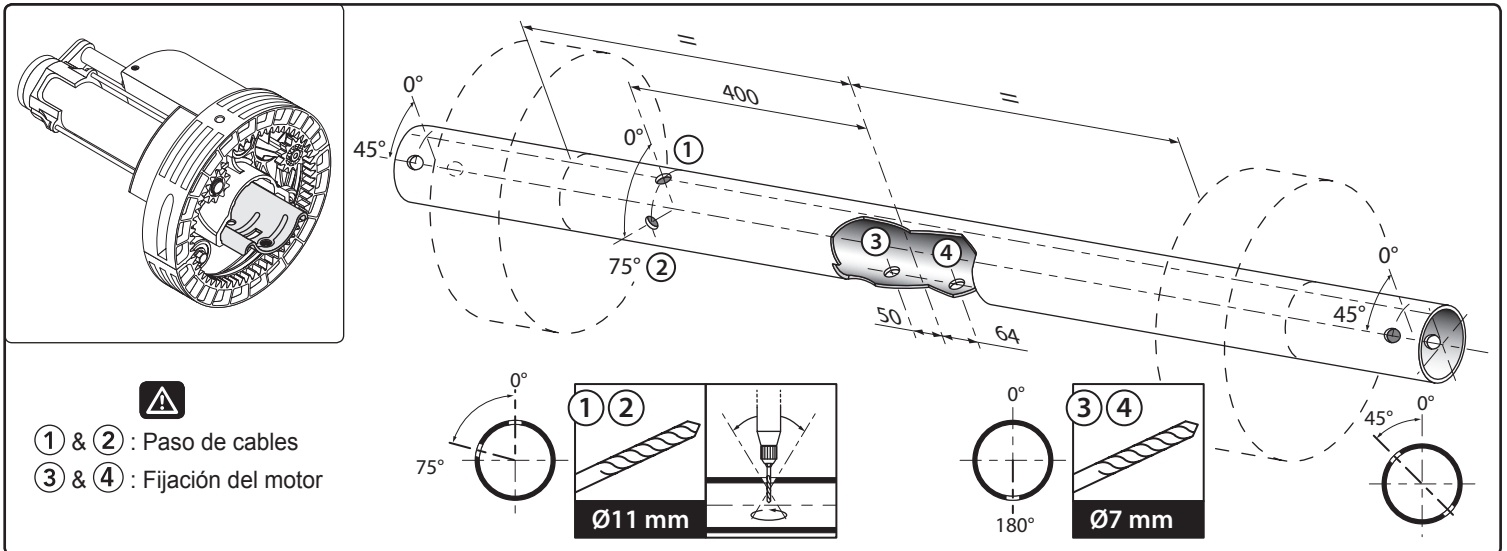

3.2 - Instalación de un motor con fijación por bridas (etapas 1 a 7)

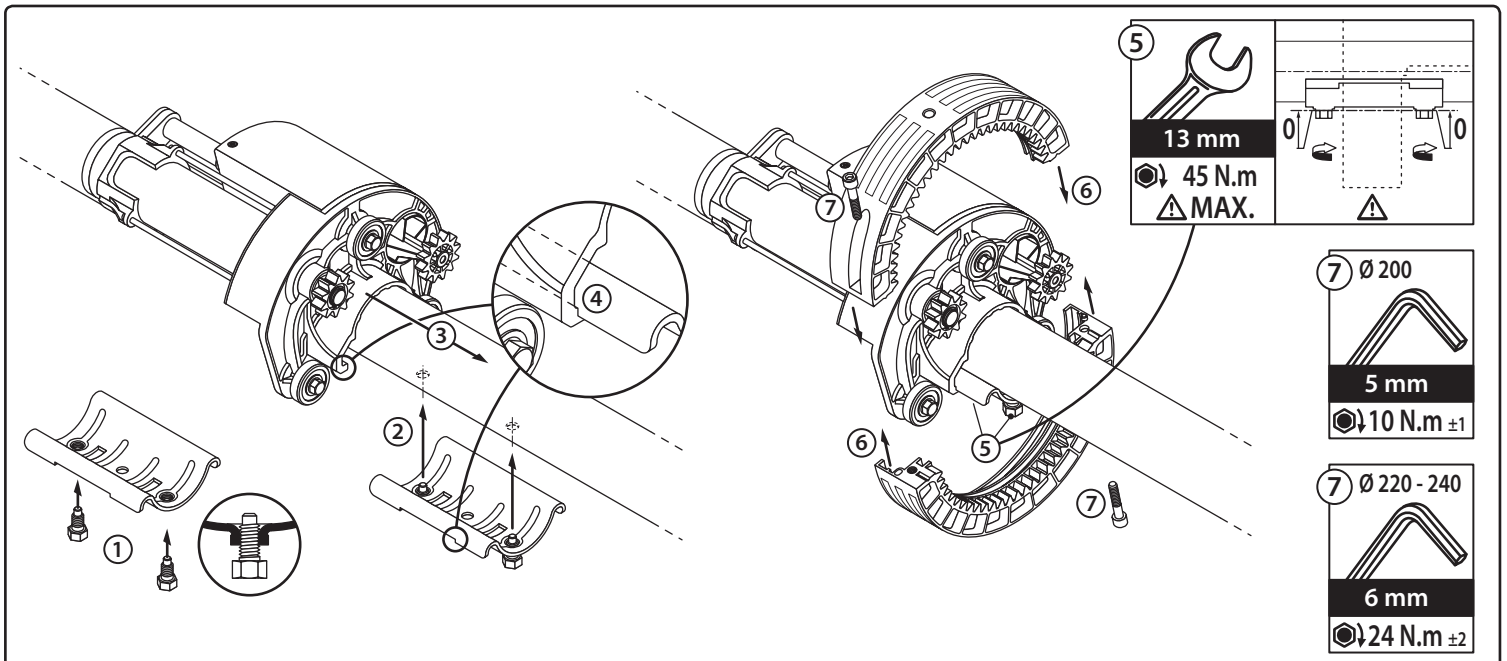

3.3 - Preparación de un tubo para un motor con fijación por abrazaderas (eje Ø76 mm)

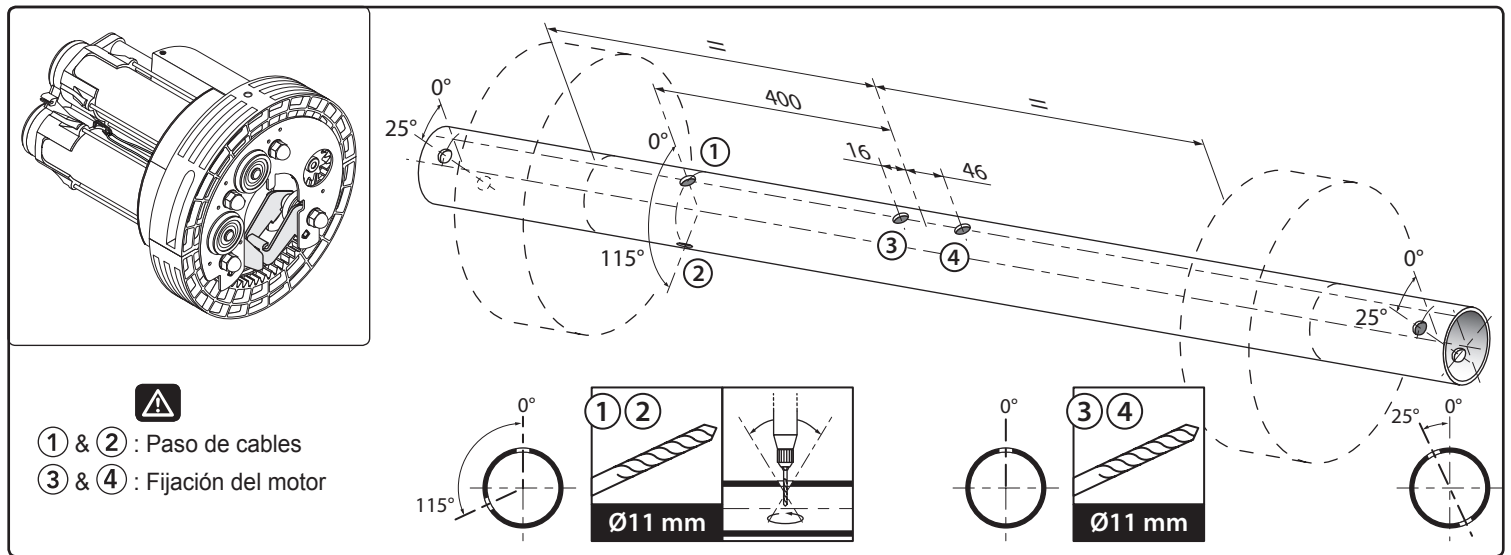

3.4 - Preparación de un tubo para un motor con fijación por abrazaderas - eje Ø76 mm (etapas 1 a 5)

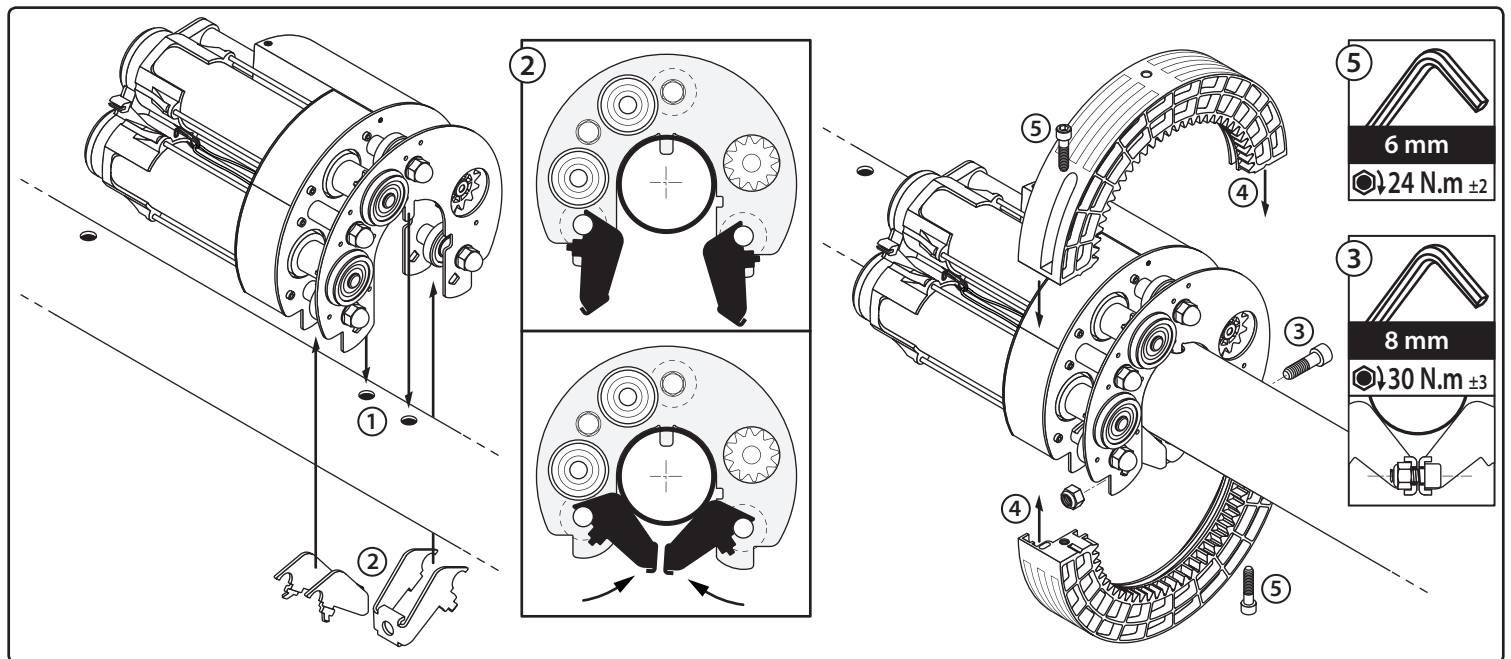

4 Paso de cables (toda la gama)

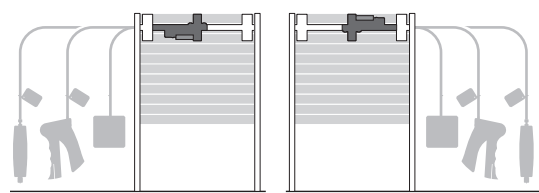

Para cambiar la posición de la palanca de la maniobra de desembrague, gire el motor dejando a la vista los finales de carrera.

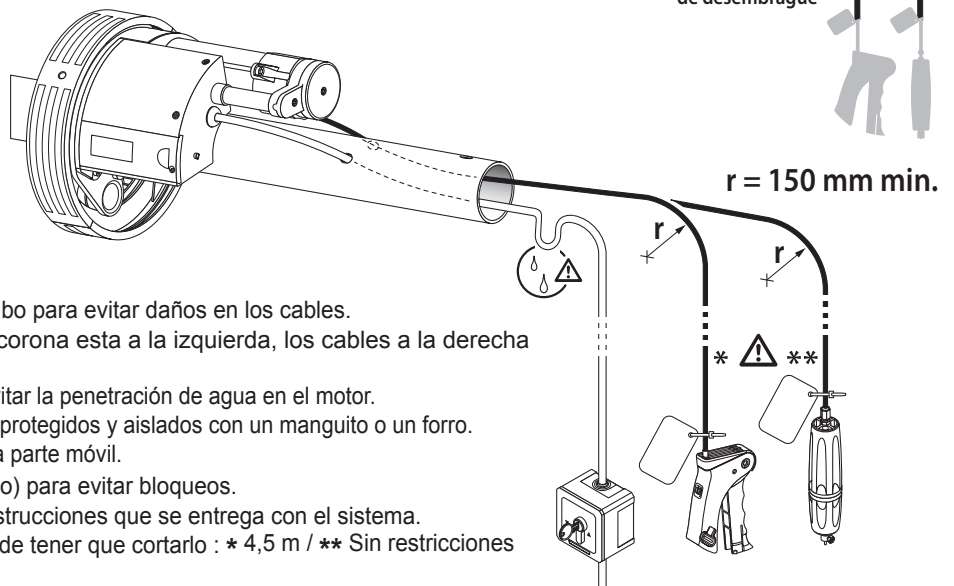
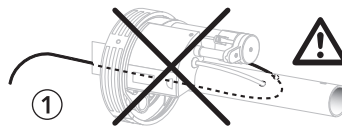

⚠ Consejos de instalación:

- Elimine cualquier resto de corte y borde afilado del tubo para evitar daños en los cables.
- Sacar los cables alineados con el motor ① (si la corona esta a la izquierda, los cables a la derecha o inversamente)
- Dé siempre una vuelta al cable de alimentación para evitar la penetración de agua en el motor.
- Los cables que atraviesan una pared metálica deben ir protegidos y aislados con un manguito o un forro.
- Sujete los cables para evitar cualquier contacto con una parte móvil.
- Permitir suficiente radio de curvatura (150 mm mínimo) para evitar bloqueos.
- Montaje del sistema de desembrague: ver hoja de instrucciones que se entrega con el sistema.
- Longitud mínima del cable de desembrague en caso de tener que cortarlo : * 4,5 m / ** Sin restricciones

5 Esquema de conexionado (toda la gama)

- ⚠ - La línea eléctrica debe estar protegida de acuerdo con la normativa del país de uso
- El circuito de alimentación debe estar equipado con un elemento de corte **omnipolar** con un diferencia de apertura de **3mm mínimo** (EN60335-1)
- Desconecte la instalación durante la conexión. Después de hacer todas las conexiones, active de nuevo la instalación, compruebe el sentido de rotación del motor, si el sentido no es el deseado, desconecte de la alimentación, e invierta los cables marrón y negro (230V) o rojo y negro (motores 120V).
- Una maniobra de tipo "hombre presente" solo puede estar asegurada con un **interruptor de orden momentánea**.

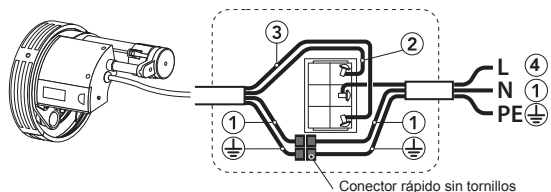

230V - 50Hz		120V - 60Hz
Azul	① N	Blanco
Marrón	② L1	Negro
Negro	③ L2	Rojo
Verde/amarillo	⊕ PE	Verde

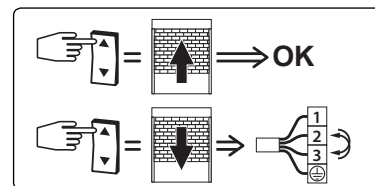

6 Fijación de la persiana (toda la gama)

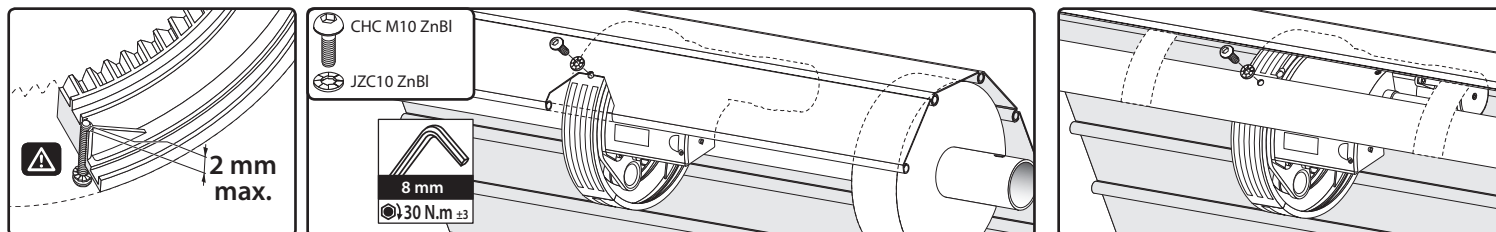

El tablero debe estar totalmente fijado de forma rígida al tubo:

- Si se observa una superficie abombada, las fijaciones deben atornillarse en la superficie abombada y/o en el motor.
- Si no hay superficie abombada, una de las fijaciones, o la primera lámina, deben ir atornilladas a la corona del motor.

7 Reglaje de los finales de carrera (toda la gama)

7.1 - Identificación de los finales de carrera

- a - Tapa de los finales de carrera deslizante
- b & c - Anillos de memoria extraíbles
- d & e - Ruedas giratorias de ajuste
- f & g - Microinterruptores eléctricos
- h - Corona del motor
- i - Palas de guía

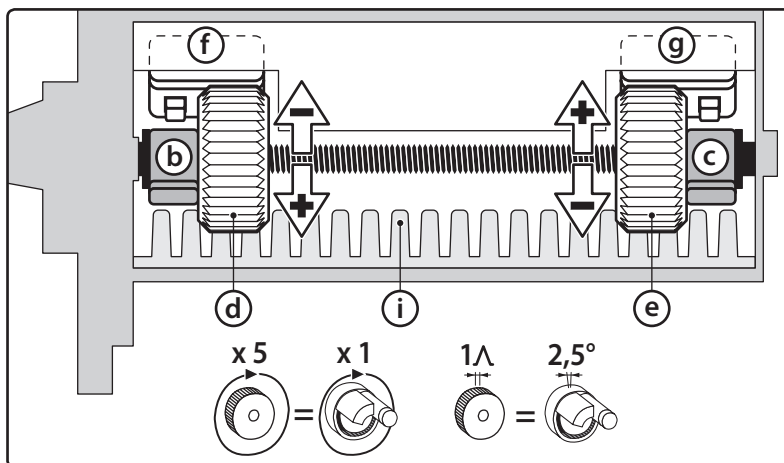
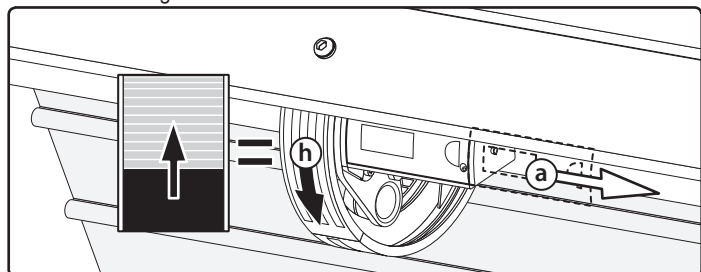

7.2 - Ajuste

- Fin de carrera punto bajo

- 1 - mover eléctricamente la persiana hasta la posición baja deseada
- 2 - Extraer el anillo de memoria del lado derecho (c)
- 3 - Girar la rueda de ajuste derecha (e) hacia la dirección "-" hasta activar el micro interruptor (g)

- Fin de carrera punto alto

- 1 - mover eléctricamente la persiana hasta la posición alta deseada
- 2 - mover la persiana hacia abajo hasta el suelo
- 3 - Extraer el anillo de memoria del lado izquierdo (b)
- 4 - Girar la rueda de ajuste derecha (d) **2 vueltas** hacia la dirección "-" (consejo: marcar la rueda con un rotulador)

- Mover la persiana arriba y abajo para comprobar los finales de carrera, si es necesario, gire las ruedas giratorias de ajuste hacia la posición "+" para incrementar el recorrido o hacia la dirección "-" para reducir el recorrido.

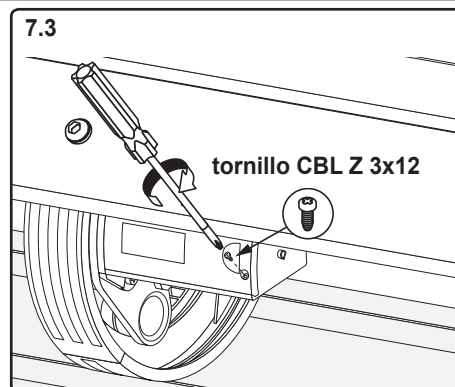

8 Uso y mantenimiento

- Instrucciones de uso: consulte los manuales de los puntos de mando y el manual del sistema de desembrague.
- El motor no requiere mantenimiento.

Problemas	Posibles causas	Soluciones
El producto motorizado no funciona.	El motor está en térmico.	Espere a que el motor se enfríe.
El producto motorizado gira sin mover la cortina.	El desembrague está activo.	Compruebe que el cable de desembrague no esté enrollado o que la palanca de desembrague no esté accionada.



TR- **CENTRIS MOTOR**
MONTAJCI İÇİN KILAVUZ

50627181

TR - ORJİNAL TANITIM
YAZISININ ÇEVİRİSİ
Ürünü kullanmaya başlamadan önce
bu kılavuzu dikkatlice okuyun.

5.000.000 € sermayeli AŞ € - Z.I. Les Giranaux - BP71 - 70103 Arc-Les-Gray CEDEX - FRANSA - RCS VESOU B 425 650 090 - SIRET 425 650 090 00011 - n° KDV CEE FR 87 425 650 090

Bu kılavuz bütün 230V/50Hz, 240V/50Hz akımlı CENTRIS (S, M, L, XL, XXL) ile 120V/60Hz akımlı CENTRIS (100, 200) motorlu sistemlere uygulanır (tork/hız ayar detayları 1.bölümde bulunmaktadır).

Motor sistemi montajını gerçekleştiren bina motorizasyonu ve otomatizasyonu uzmanı tarafından takip edilmesi zorunlu talimatlar.

UYGULAMA ALANI

CENTRIS motor sistemi, ticari veya sanayi amaçlı perde veya kepenk tipi sarmal sistem ile donatılmış dikey bir kapatma düzeneğini çalıştırmak için tasarlanmıştır. Askılı veya dengeleme sistemlerden birinin arızalanması halinde, sarmal sistem düşmelere veya kontrol dışı dengesiz hareketlere karşı korunur.

Kurulumu yapan motor ve bina otomasyon sistemleri uzmanı, kurulan motorlu ürünün hizmete sunulduğu ülkede EN 13241-1 gibi standartlara uygunluğunu kontrol etmesi gerekir.

MUHASEBE

CENTRIS motor sistemleri, sadece aşağıda belirtilen SIMU ürünleri tarafından yönetilebilirler. Debriyajlı anahtarlı şalter, Dış debriyaj kutusu, Evrensel anahtarlı şalter, Sabitlemesiz anahtarlı şalter, RSA Hz ve RSA Hz PRO

SORUMLULUK

CENTRIS motor sistemini kurmadan ve kullanmadan önce, bu kılavuz dikkatlice okuyun. Bu kılavuzda verilen talimatlar ile, **"ICC Güvenlik talimatları"** başlıklı ek belgede verilen detaylı talimatları da uyun.

Motor sisteminin, bir bina otomatizasyon ve motorizasyon profesyoneli tarafından, sistemin kurulduğu ülkede geçerli resmi düzenlemelere ve SIMU talimatlarına uygun şekilde gerçekleştirilmesi gerekmektedir.

CENTRIS motor sisteminin kapsam alanı dışında kullanılması yasaktır. Böyle bir durum veya ekte bulunan **"ICC Güvenlik talimatları"**, 'na veya bu kılavuzda bulunan talimatlara uyulmaması halinde, SIMU sorumluluğunu ve garantisini iptal eder.

Kuran kişi, CENTRIS motor sistemini kurduktan sonra, müşterilerini CENTRIS motor sisteminin kullanma koşulları ile bakımı hakkında bilgilendirmeli, kullanım ve bakım talimatları ile **"ICC Güvenlik talimatları"** başlıklı ek belgeyi de vermeli.

Müşteri Hizmetleri dahil, CENTRIS motor sistemi üzerinde yapılacak herhangi bir müdahale, bir bina otomatizasyon ve motorizasyon profesyoneli tarafından yapılmalıdır. CENTRIS motor sisteminin kurulumu esnasında bir şüphe duyulması halinde veya ek bilgi için, bir SIMU temsilcisine danışın veya www.simu.com web sitesine gidin.



- Bu dokümanda belirtilen seçim tabloları ve kullanım sınırlamaları bilgi amaçlı belirtilmiş olup, her bir montaj özelliğine göre (daha spesifik olarak lamel tipi, montaj koşulları, güç kaynağı voltajındaki değişiklikler, her bir lamel ve metal kepenk kinematikleri ve bunların yay güçlerinden kaynaklanan tork değişimleri) değişiklik gösterebilir. Bunlardan ötürü satıcı kuruluş veya imalatçı sorumlu tutulamaz.

- Aşağıdaki tüm teknik veriler motorun nominal torkuna ve yaylarla doğru bir balansa göre belirtilmektedir. (= motor fren balatası açılı olduğunda kepenk hareketsiz kalmalıdır - Tek bir insan tarafından kepenk manuel çalıştırılabilir olmalıdır).



Elinizdeki bu belgeyle, belirtilen tüm talimatlara uygun olması ve bu talimatlarda belirtilen şekilde kullanılıyor olması halinde SIMU SAS, üreticisi olma sıfatıyla sunmuş olduğu F-70103 Gray SES aletinin ve üzerindeki etikette 230V~50Hz, 120V~60Hz, 240V~50Hz akımla beslendiği belirtilen motorların konuyla ilgili Avrupa Birliği direktiflerinin temel zorunluluklarına ve özellikle de 2006/42/EC tarih ve sayılı Makineler direktifi ile 2014/30/EU tarih ve sayılı Elektromanyetik Uyumluluk (CEM) Direktifine uygun olduğunu kabul ve beyan eder. Avrupa Birliği direktiflerine uygunluk açıklamasının tam metnini www.simu.com internet adresinden temin edebilirsiniz.
Emmanuel CARMIER, Genel Müdür, GRAY, 01/2018.

1 CENTRIS motor serisi - Teknik veriler

HAREKET SONU Hafıza yüzüklü yarı otomatik ayar sistemi.

DEBRİYAJ S, M, L, XL, 100 motorlar, 9015176 referanslı debriyaj takımı ile sunulur.

XXL, 200 motorlar, 9017544 referanslı debriyaj takımı ile sunulur.

İŞLEYİŞ ISISI -10°C ile +40°C arası, ve istisna durumlarda -20°C ile +60°C arası

IP KORUMA DERECESESİ IPX4

GÜÇ KABLOSU 230V-50Hz = HO5-VVF, Beyaz, uzunluğu 4 metre (kılıfsız, çıplak, pabuçlu)

120V-60Hz = Stil 2464, Beyaz, uzunluğu 4 metre (kılıfsız, çıplak, pabuçlu)

DEBRİYAJ KABLOSU Uzunluğu 6 metre

Tanım	Tork (N.m)	Güç Kaynağı	Motor çapı Ø (mm)	Güç (W)	Akım (A)	Fren & Debriyaj	Kepenk maks. ağırlık (kg)			U maks.(mm)		Ağırlık (kg)
							Ø200	Ø220	Ø240	Ø60	Ø76	
CENTRIS S	60	230V - 50Hz	200 / 220 *	230	1	Var	100	90		360		4,9
CENTRIS M	75	230V - 50Hz	200 / 220	300	1.3	Var	160	150		342		6,5
CENTRIS L	100	230V - 50Hz	200 / 220 / 240	360	1.6	Var	220	200	180	357	342	6,8
CENTRIS XL	140	230V - 50Hz	220 / 240	450	2	Var		255	230	372	357	7
CENTRIS XXL	200	230V - 50Hz	220 / 240	650	2.85	Var		350	330	342	342	10,5
CENTRIS 100 (USA)	100	120V - 60Hz	200 / 220	390	3.3	Var	220	200		357	342	7
CENTRIS 200 (USA)	200	120V - 60Hz	220	790	6.6	Var		350		342	342	10,5
CENTRIS S G5	60	240V - 50Hz	200 / 220 *	250	1	Var	100	90		360		4,9
CENTRIS M G5	75	240V - 50Hz	200 / 220	300	1.3	Var	160	150		342		6,5
CENTRIS L G5	100	240V - 50Hz	200 / 220 / 240	360	1.6	Var	220	200	180	357	342	6,8
CENTRIS XL G5	140	240V - 50Hz	220 / 240	450	2	Var		255	230	372	357	7
CENTRIS XXL G5	200	240V - 50Hz	220 / 240	650	2.85	Var		350	330	342	342	10,5

* adaptasyon ile (9016731)

**CENTRIS S - M - L - XL
CENTRIS 100 (USA)**

**CENTRIS XXL
CENTRIS 200 (USA)**

Kelepçe bağlantılı motor

- a - 2 parça halinde motor kasnağı
- b - Motor
- c - Limit ayar ünitesi
- d - Motor haznesi
- e - Bağlantı kelepçesi
- f - 2 vida HM10 x 20 ZnBl
- g - 1 CHC konveks başlı vida M10 ZnBl + pul JZC10 ZnBl
- h - 1 CBL Z 3X12 vida
- i - Manuel boşaltma seti

Sıkıştırma çeneleri ile takılan motor

- a - 2 parça halinde motor kasnağı
- b - Motor
- c - Limit ayar ünitesi
- d - Motor haznesi
- e - Sıkıştırma kelepçeleri
- f - 1 CHC M10 x 25 vida + M10 nylstop somunu
- g - 1 CHC konveks başlı vida M10 ZnBl + pul JZC10 ZnBl
- h - 1 CBL Z 3X12 vida
- i - Manuel boşaltma seti

2 Başlığın sökülmesi

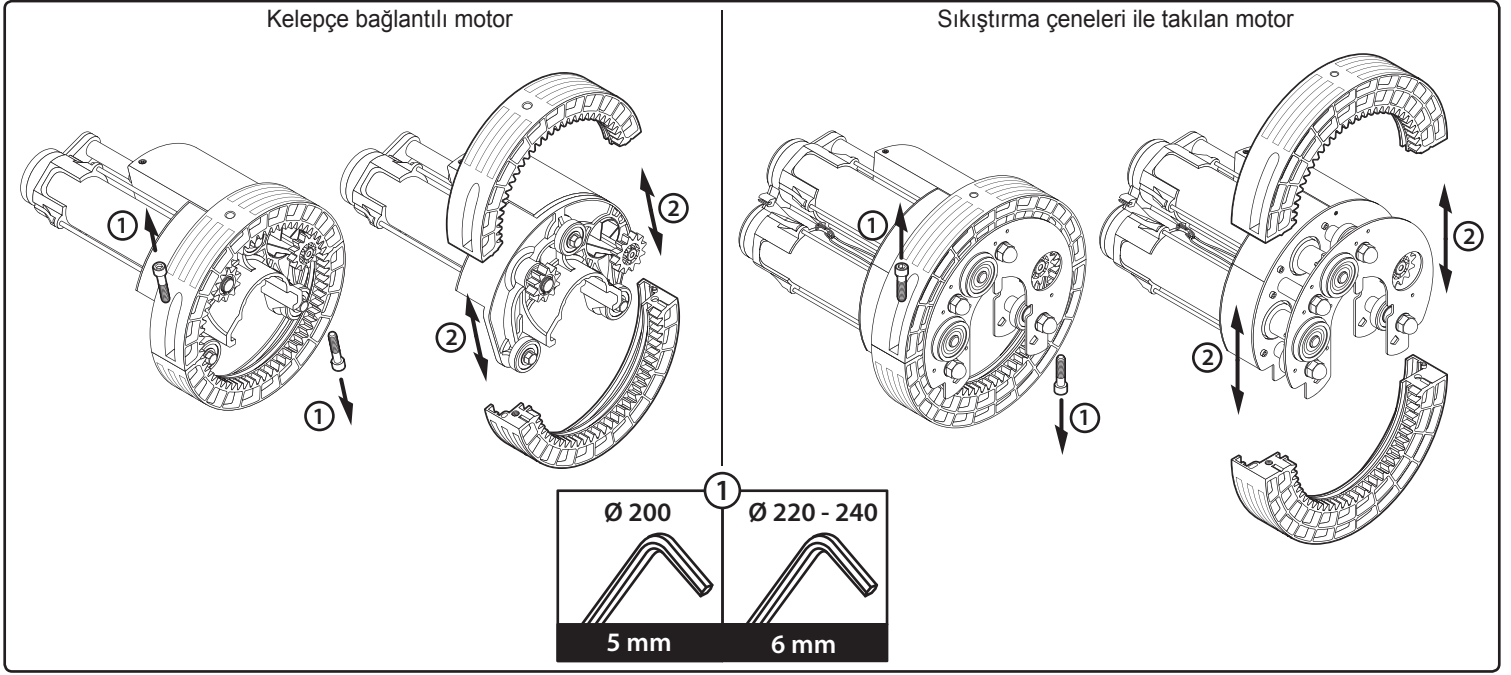

3 Montaj

3.1 - Kelepçe bağlantılı motorlar için borunun hazırlanması

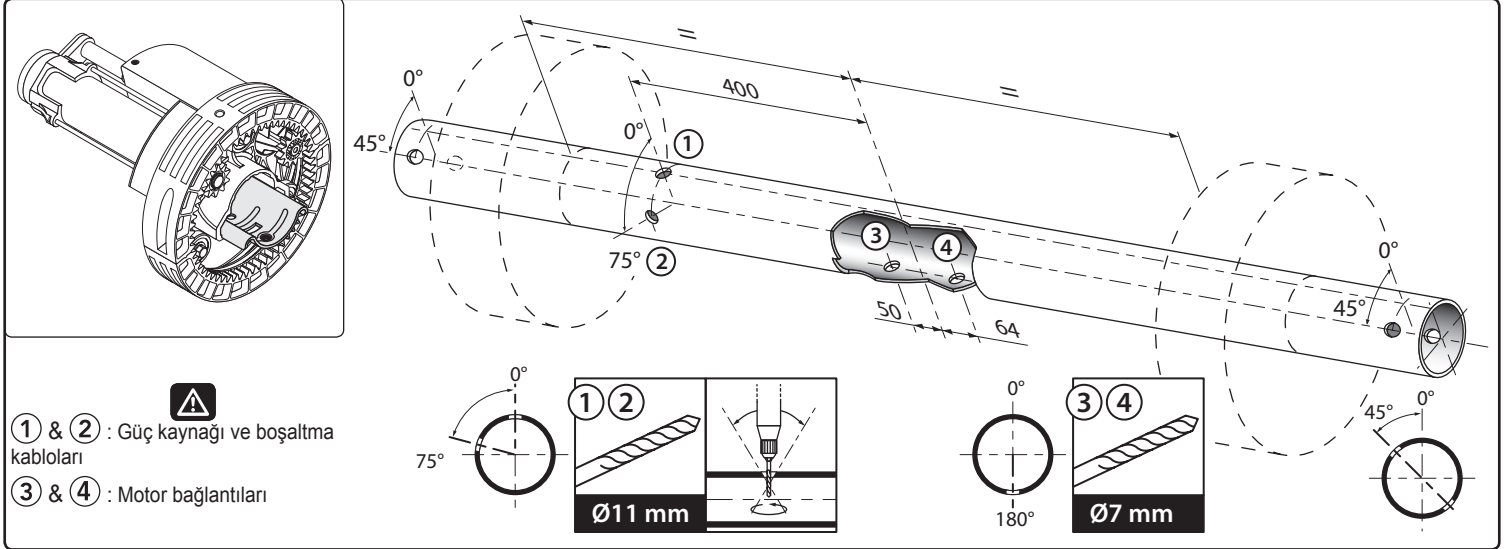

3.1 - Kelepçe bağlantılı motorlar için borunun hazırlanması (adımlar 1 ila 7)

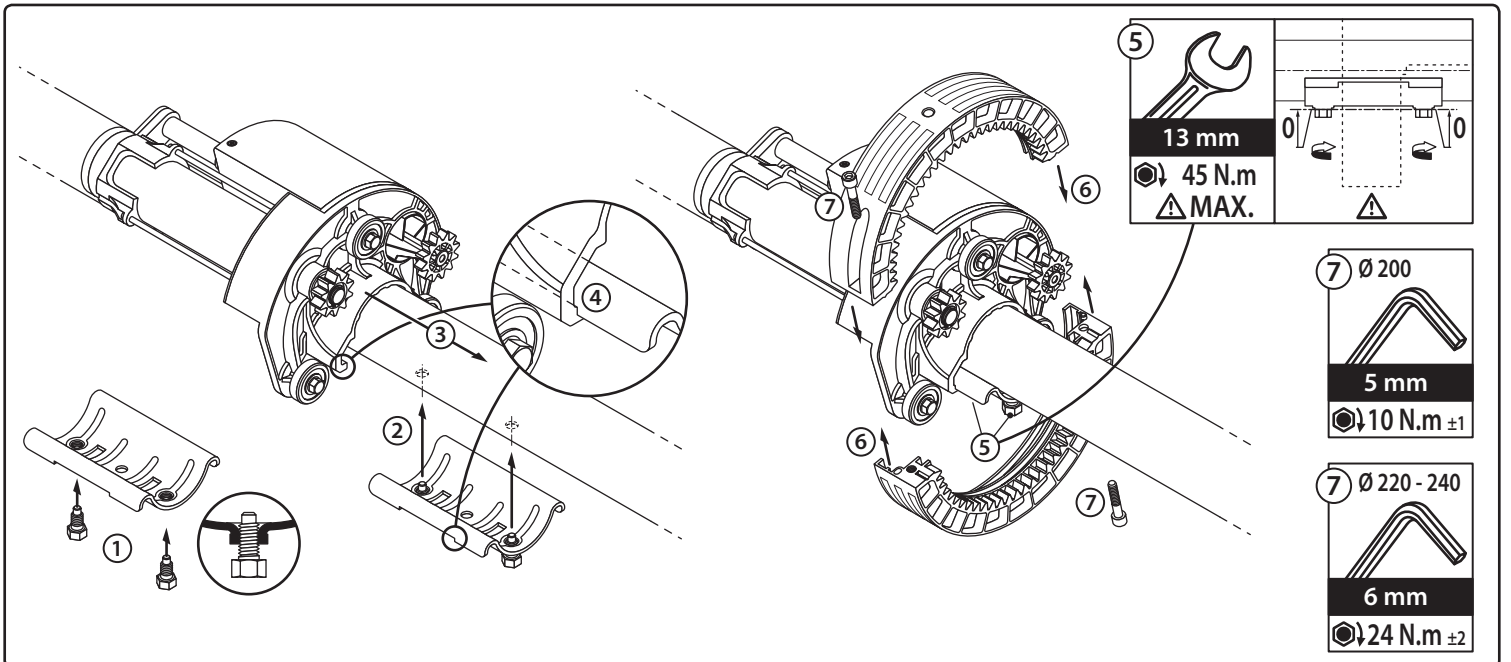

info Ø48 - Ø42 - Ø34 mm boru adaptörlerinin takılması : Adaptör seti ile birlikte temin edilen talimat sayfalarına bakın.

3.3 - Sıkıştırma çeneleri ile takılan motorlar için borunun hazırlanması

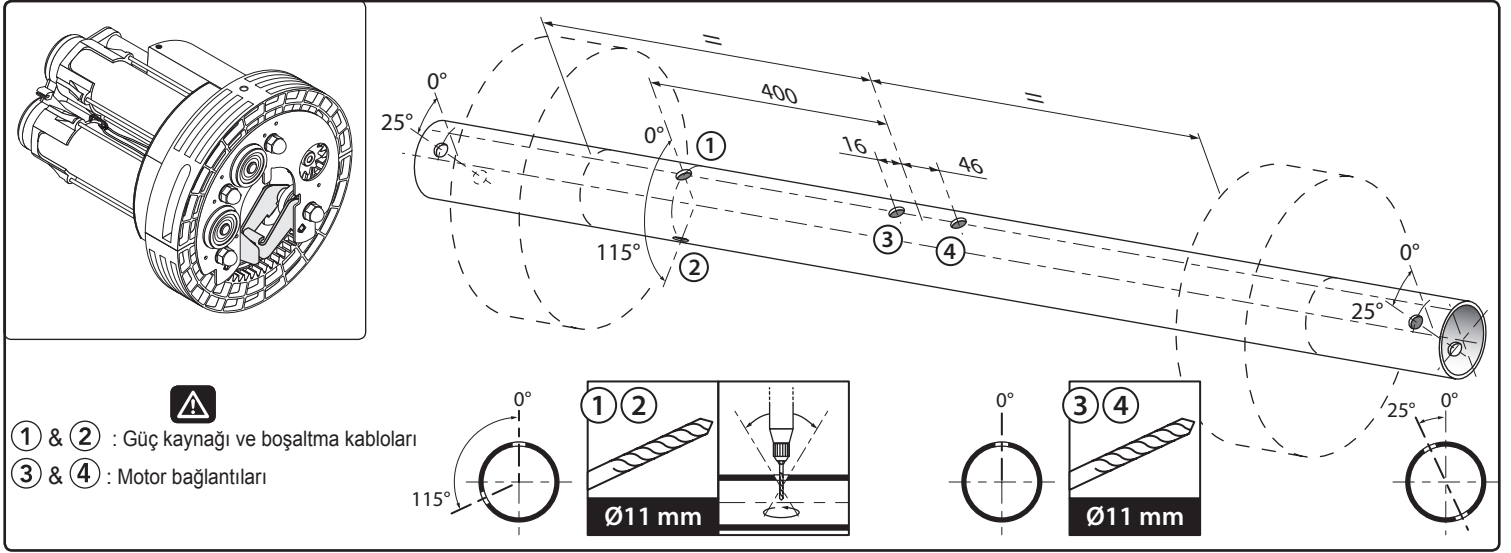

3.4 - Sıkıştırma çeneleri ile takılan motorların monte edilmesi (adımlar 1 ila 5)

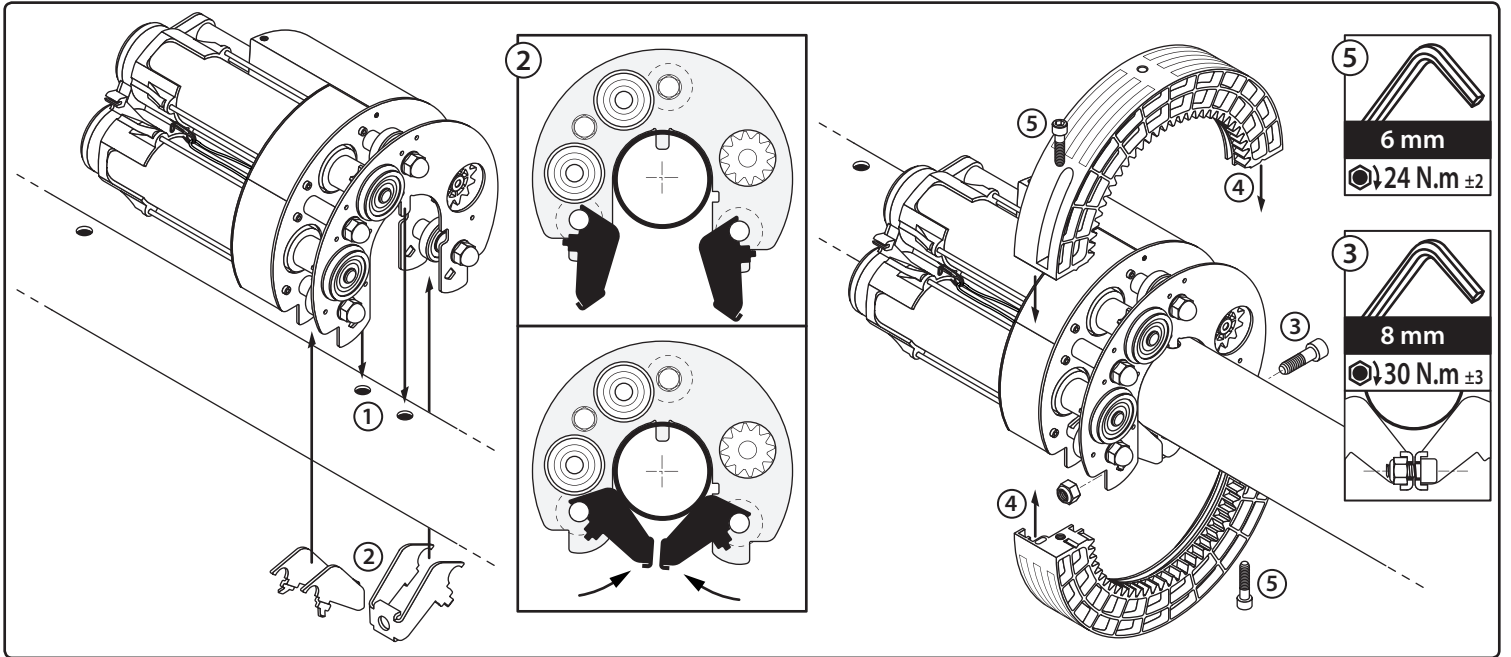

4 Kabloların yerleştirilmesi (tüm Centris serisi)

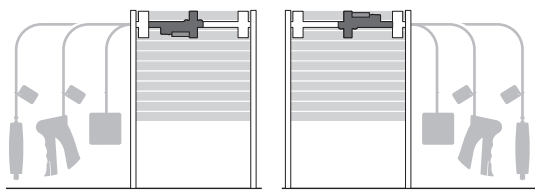

Debriyaj manevra kolunun konumunu değiştirmek için, durma noktalarını açık tutacak şekilde motoru çevirin.

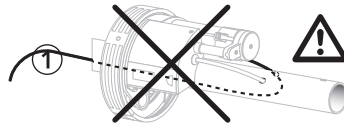

⚠️ Montaj tavsiyesi :

- Kabloların zarar görmemesi için boru üzerindeki çapakları ve keskin uçları temizleyin.
- Boşaltma kablosunu motorun hizasından çıkarın ①
- Motor sistemine su girmesini önlemek için, besleme kablosunun üzerinde daima bir halka yapın.
- Bir metal duvardan geçirilen kablolar, manşon veya kılıf ile korunmalı ve izole edilmelidir.
- Hareket eden parçalar ile temasta bulunmamaları için kabloları bağlayın.
- Kabloların dolanmasını önlemek için yeterli dönüş alanı (minimum 150 mm) bırakın.
- Boşaltma kolu tertibatı: Ayırma kolu seti ile birlikte verilen talimat sayfalarına bakın.
- Kısılma halinde boşaltma kablosu mahfazasının minimum uzunluğu: * 4,5 m / ** kısıtlamasız

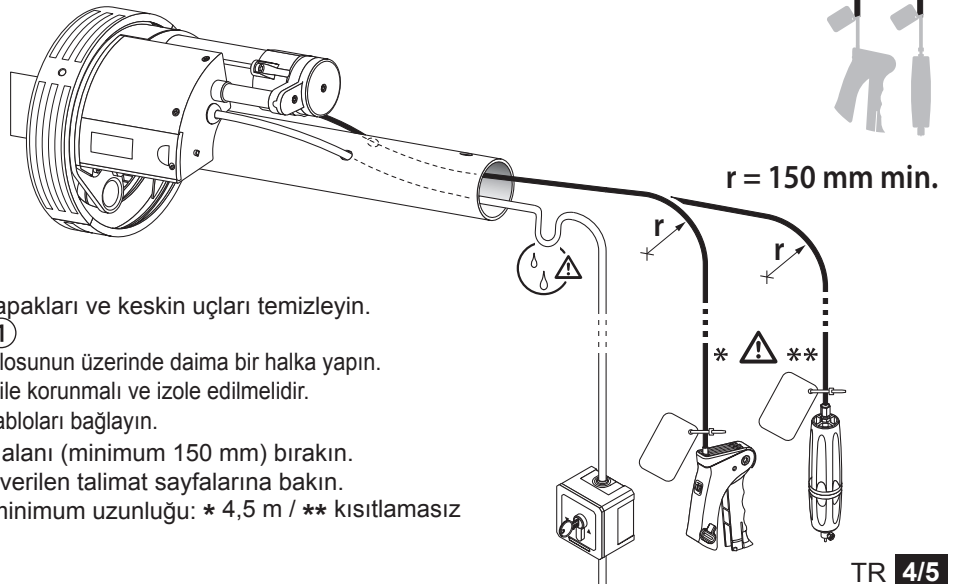

5 Bağlantı şeması (tüm Centris serisi)



- Ana elektrik hattında ürünün kullanıldığı ülkenin kurallarına uygun olarak bir güvenlik koruması bulunmalıdır.
- Güç kaynağı devresine, açıklığı **minimum 3 mm** (EN60335-1 standardı) olan bir tek kutuplu ayırıcı takılmalıdır.
- Bağlantı esnasında elektriği kesin. Bağlantıdan sonra: akımı verin, motorun çalışma yönünü kontrol edin.
- Bu yön istenilen yön değilse, elektriği kesin ve **kahverengi ve siyah** kabloların (230V gücünde) veya **kırmızı ve siyah** (120V) kabloların yerini değiştirin.
- "dead man" gibi bir komut sadece yaylı anahtar şalter ile gerçekleştirilebilir.

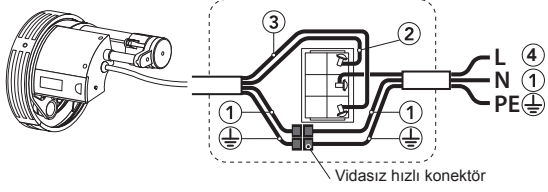

	230V - 50Hz	120V - 60Hz
Mavi	① N	Beyaz
Kahverengi	② L1	Kırmızı
Siyah	③ L2	Siyah
Yeşil / sarı	⊕ PE	Yeşil

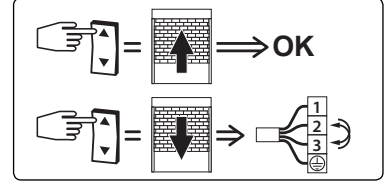

6 Kepengın takılması (tüm Centris serisi)

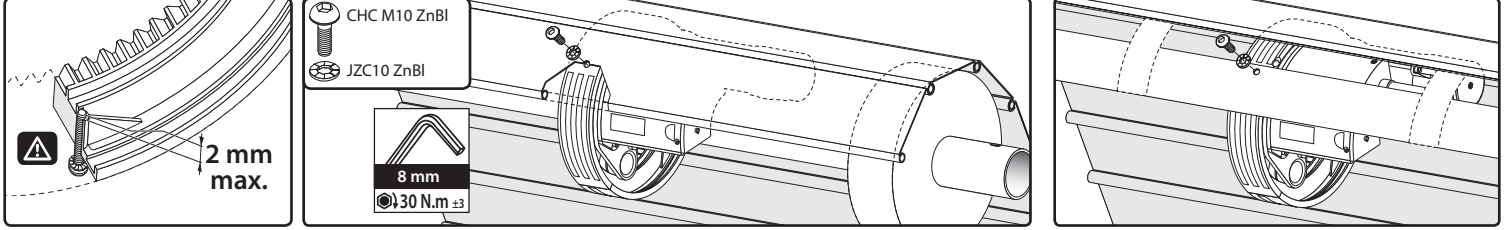

Koruyucu şerit, sıkı bir şekilde boru monte edilmelidir:

- kontur levha kullanırken, bağlantı plakası vidalanabilir ve / veya tahrik
- kavisli plaka durumunda, kavramalar veya birinci not bir taç disk üzerine vidalanmalıdır.

7 Limit noktalarının ayarlanması (tüm Centris serisi)

7.1 - Limit noktalarının tanımlanması

- a - Kayar kutu kapağı
- b & c - Sökülebilir bellek halkaları.
- d & e - Rotatif ayarlanan dişliler.
- f & g - Elektrikli düğmeler.
- h - Motor başlığı.
- i - Kılavuz dişliler.

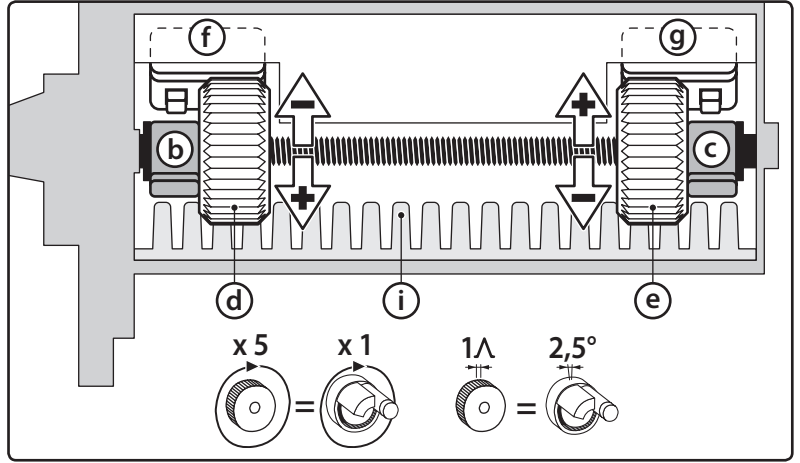
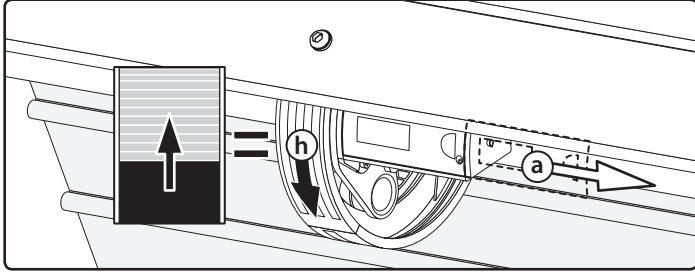

7.2 - Ayarlama

- Alt uç limit:

- 1 - Motoru çalıştırarak kepengi AŞAĞIYA istenilen konuma getirin.
- 2 - Sağ taraftaki bellek halkasını sökün (c).
- 3 - Düğmeyi (g) aktif hale getirene kadar sağ ayar halkasını (e) "-" yönünde çevirin.

- Yukarı uç limit:

- 1 - Motoru çalıştırarak kepengi YUKARIYA istenilen konuma getirin (kılavuz dişlilerin sesi i).
- 2 - Kepengi yere kadar aşağı indirin.
- 3 - Sol taraftaki bellek halkasını (b) sökün.
- 4 - Soldaki ayar halkasını (d) "-" yönünde **2 tur** döndürün (ipucu: dişliyi bir kalemle işaretleyin).

- Uç limitlerin konumunu kontrol etmek için kepengi yukarı ve aşağıya hareket ettirin. Gerekmesi halinde, mesafeyi ayarlamak için ayar dişlilerini "+" yönünde ve azaltmak için "-" yönünde döndürün.

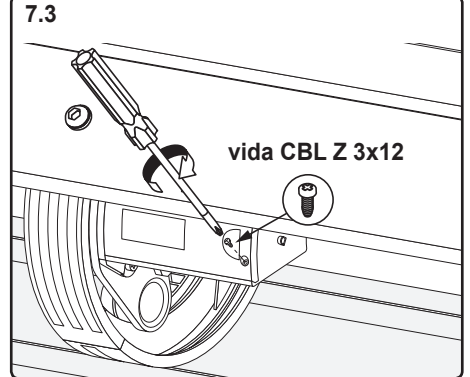

8 Kullanım ve bakım

- Kullanma talimatı: kumanda yerlerinin kılavuzları ile debriyaj sisteminin kılavuzuna bakın.
- Motor bakım gerektirmiyor.

Problemler	Olası nedenler	Çözümler
Motorlu ürün çalışmıyor.	Motorlu sistem termik seviyede.	Motorlu sistemin soğumasını bekleyin.
Motorlu ürün perdeyi sürüklemeyen dönüyor	Debriyaj aktif.	Debriyaj kablosunun sarılmış olmamasına veya debriyaj kolunun devre dışı olduğuna dikkat edin



CZ- Pohon CENTRIS

POZNÁMKY PRO OSOBY PROVÁDĚJÍCÍ INSTALACI

50627181

CZ - PŘEKLAD ORIGINÁLNÍHO
NÁVODU
Před montáží a použitím pohonu pozorně
přečtete tento návod.

S.A.S. au capital de 5 000 000 € - Z.I. Les Giranaux - BP71 - 70103 Arc-Les-Gray CEDEX - FRANCE - RCS VESOUL B 425 650 090 - SIRET 425 650 090 00011 - n° T.V.A CEE FR 87 425 650 090

Tento návod se vztahuje na všechny pohony CENTRIS (S, M, L, XL, XXL) s napájením 230V/50Hz, 240V/50Hz a na pohony CENTRIS (100, 200) s napájením 120V/60 Hz (podrobnosti o momentu/rychlosti uvedeny v kapitole 1).

Pokyny, které musí být bezpodmínečně dodrženy odbornými pracovníky specializovanými na pohony a automatizaci budov provádějícími instalaci zařízení s pohonem.

OBLAST POUŽITÍ

Pohon CENTRIS je určen k ovládání svislých zavíracích systémů s navíjením vybavených kompenzačním systémem typu žaluzií nebo mříží pro komerční nebo průmyslové prostory, kde je systém navíjení chráněn před pádem nebo před nekontrolovanými nevyváženými pohyby v případě poruchy jedné součásti závěsného systému nebo vyvažovacího systému.

Odborný pracovník specializovaný na pohony a automatizaci budov instalující pohony se musí ujistit, že hotová instalace produktu s pohonem splňuje normy platné v zemi uvedení do provozu, především normu EN 13241-1.

KOMPATIBILITA

Pohon CENTRIS je navržen pro řízení výhradně následujícími výrobky společnosti SIMU: Skříňka s klíčem s možností uvolnění, skříňka pro uvolnění vnější, skříňka s klíčem univerzální, skříňka s klíčem nestabilní, RSA Hz a RSA Hz PRO.

ODPOVĚDNOST

Přečtete si pozorně tento návod, předtím než pohon CENTRIS nainstalujete a začnete používat. Kromě pokynů uvedených v tomto návodu je nutno dodržovat také podrobné pokyny v příloženém dokumentu „**Bezpečnostní pokyny ICC**“.

Instalaci pohonu musí provádět odborník z oboru stavebních pohonů a automatizace v souladu s pokyny společnosti SIMU a s předpisy platnými v zemi zprovoznění.

Jakékoli použití pohonu CENTRIS mimo níže uvedenou oblast použití je zakázáno. Vylučuje kromě nedodržování pokynů uvedených v tomto návodu a v příloženém dokumentu „**Bezpečnostní pokyny ICC**“ také jakoukoli odpovědnost a záruku společnosti SIMU.

Osoba provádějící instalaci musí své zákazníky informovat o podmínkách používání a údržby pohonů CENTRIS a předat jim pokyny pro použití a údržbu a dále také příložený dokument „**Bezpečnostní pokyny ICC**“ po instalaci pohonu CENTRIS.

Jakákoli činnost s pohonem CENTRIS včetně poprodejního servisu vyžaduje zásah odborného pracovníka specializovaného na stavební pohony a automatizaci. Pokud se při instalaci pohonu CENTRIS objeví jakákoli pochybnost nebo pokud potřebujete dodatečné informace, obraťte se na společnost SIMU nebo se podívejte na stránku www.simu.com.



- Tabulky výběru a omezení použití v tomto dokumentu jsou pouze informativní a mohou se vzhledem k různým jednotlivým vlastnostem lišit (podrobněji: typ lamel, tření, podmínky při montáži, kolísání přírodního napájení, kolísání točivého momentu vzhledem k jedinečné kinematice mřížek a železných závůsů a vzhledem k síle jejich pružin). Po odbrždění motoru se roleta nesmí samovolně pohybovat. Celý systém musí být vyvážen (např. navinutými pružinami apod.), aby bylo možné roletu vytáhnout i stáhnout ručně.

- Všechny technické údaje uvedené níže jsou uvedeny vzhledem ke jmenovitému točivému momentu motoru a se správným vyvážením pružin.



Tímto prohlášením společnost SIMU SAS (akciová společnost), sídlem ve F-70103 GRAY, potvrzuje, že motorový pohon, na který se vztahují tyto pokyny, je určený pro napájení 230V~50Hz, 120V~60Hz, 240V~50Hz a používá se v souladu s těmito instrukcemi, splňuje základní požadavky příslušných evropských směrnic, zejména směrnice týkající se strojních zařízení 2006/42/EC a rádiových zařízení EMC 2014/30/EU. Kompletní text prohlášení o shodě EU je dostupný na stránkách www.simu.cz.

Emmanuel CARMIER, generální ředitel, GRAY, 01/2018.

1 Řada Centris – Technické údaje

KONEC CHODU	Polo-automatický systém nastavení s paměťovým kroužkem.
DEAKTIVACE	Pohony S, M, L, XL, 100 se dodávají s vypínací soupravou č. 9015176 Pohony XXL, 200 se dodávají s vypínací soupravou č. 9017544
PROVOZNÍ TEPLOTA	-10 °C až +40 °C, výjimečně -20 °C až +60 °C
STUPEŇ KRYTÍ	IPX4
NAPÁJECÍ KABEL	230V-50Hz = HO5-VVF, Bílý, délka 4 metry (bez izolace a se svorkami) 120V-60Hz = Style 2464, Bílý, délka 4 metry (bez izolace a se svorkami)
ODPOJOVACÍ KABEL	Délka 6 metrů

Popis	Moment (N.m)	Napětí	Průměr koruny (mm)	Příkon (W)	Proud (A)	Brzda a odbrždění	Max hmotnost rolety (kg) (s pružinou)			D max.(mm)		Hmotnost (kg)
							Ø200	Ø220	Ø240	Ø60	Ø76	
CENTRIS S	60	230V - 50Hz	200 / 220 *	230	1	ano	100	90		360		4,9
CENTRIS M	75	230V - 50Hz	200 / 220	300	1.3	ano	160	150		342		6,5
CENTRIS L	100	230V - 50Hz	200 / 220 / 240	360	1.6	ano	220	200	180	357	342	6,8
CENTRIS XL	140	230V - 50Hz	220 / 240	450	2	ano		255	230	372	357	7
CENTRIS XXL	200	230V - 50Hz	220 / 240	650	2.85	ano		350	330	342	342	10,5
CENTRIS 100 (USA)	100	120V - 60Hz	200 / 220	390	3.3	ano	220	200		357	342	7
CENTRIS 200 (USA)	200	120V - 60Hz	220	790	6.6	ano		350		342	342	10,5
CENTRIS S G5	60	240V - 50Hz	200 / 220 *	250	1	ano	100	90		360		4,9
CENTRIS M G5	75	240V - 50Hz	200 / 220	300	1.3	ano	160	150		342		6,5
CENTRIS L G5	100	240V - 50Hz	200 / 220 / 240	360	1.6	ano	220	200	180	357	342	6,8
CENTRIS XL G5	140	240V - 50Hz	220 / 240	450	2	ano		255	230	372	357	7
CENTRIS XXL G5	200	240V - 50Hz	220 / 240	650	2.85	ano		350	330	342	342	10,5

* S úpravou (9016731)

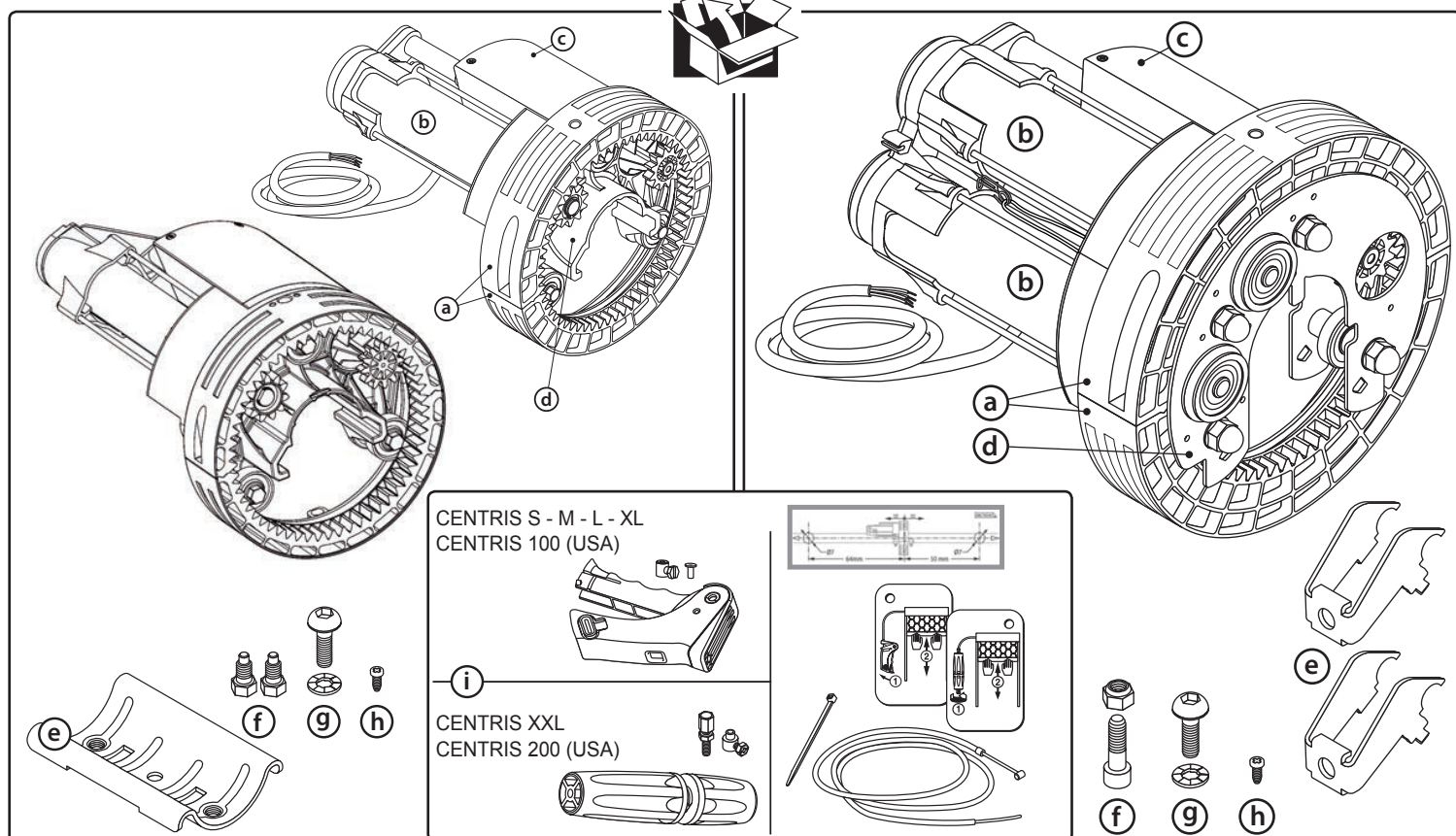

Upevnění motoru pomocí svěrky

- a - Koruna (složena ze dvou částí)
- b - Motor
- c - Box s koncovými spínači
- d - Základna motoru
- e - Šroubovací svěrka
- f - Dva šestihřanné šrouby M10x20
- g - Jeden imbus. šroub s půlkulatou hlavou M10 + podložka
- h - Šroub CBL Z 3X12
- i - Souprava na odbrždění

Upevnění motoru pomocí čelisti

- a - Koruna (složena ze dvou částí)
- b - Motor
- c - Box s koncovými spínači
- d - Základna motoru
- e - Úchytne čelisti
- f - Šroub M10x25 + pojistná matice M10
- g - Šroub s vypouklou hlavou M10 + podložka
- h - Šroub CBL Z 3X12ní
- i - Souprava na odbrždění

2 Demontáž koruny

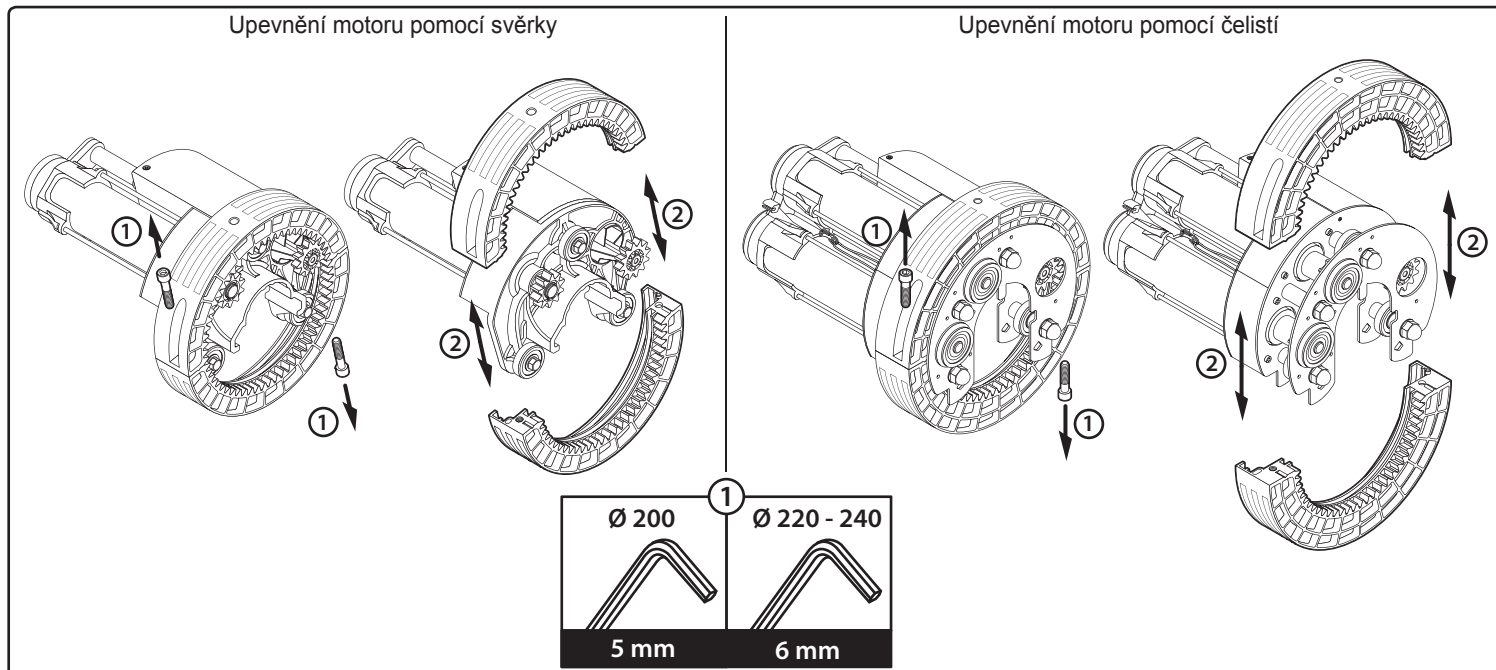

3 Montáž

3.1 - Příprava trubky pro upevnění pomocí svěrky.

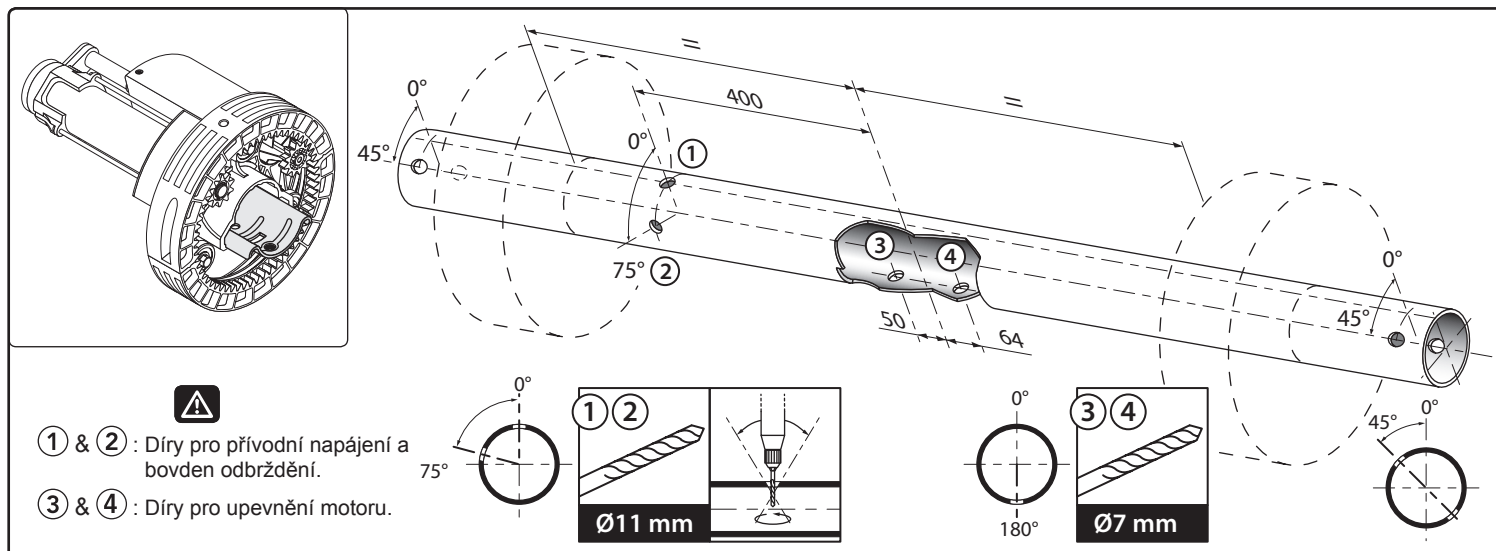

3.2 - Montáž motoru pomocí svěrky (kroky 1 až 7)

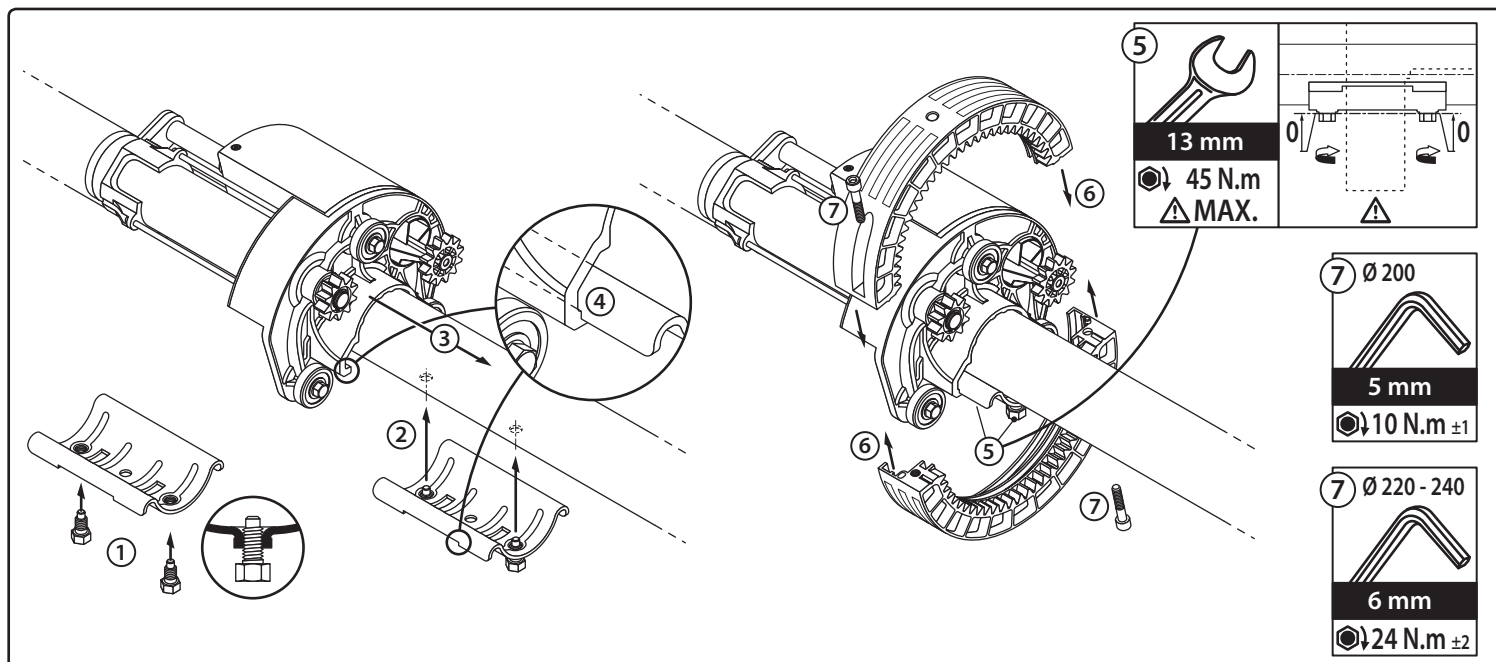

3.3 - Příprava trubky pro uchycení pomocí čelistí

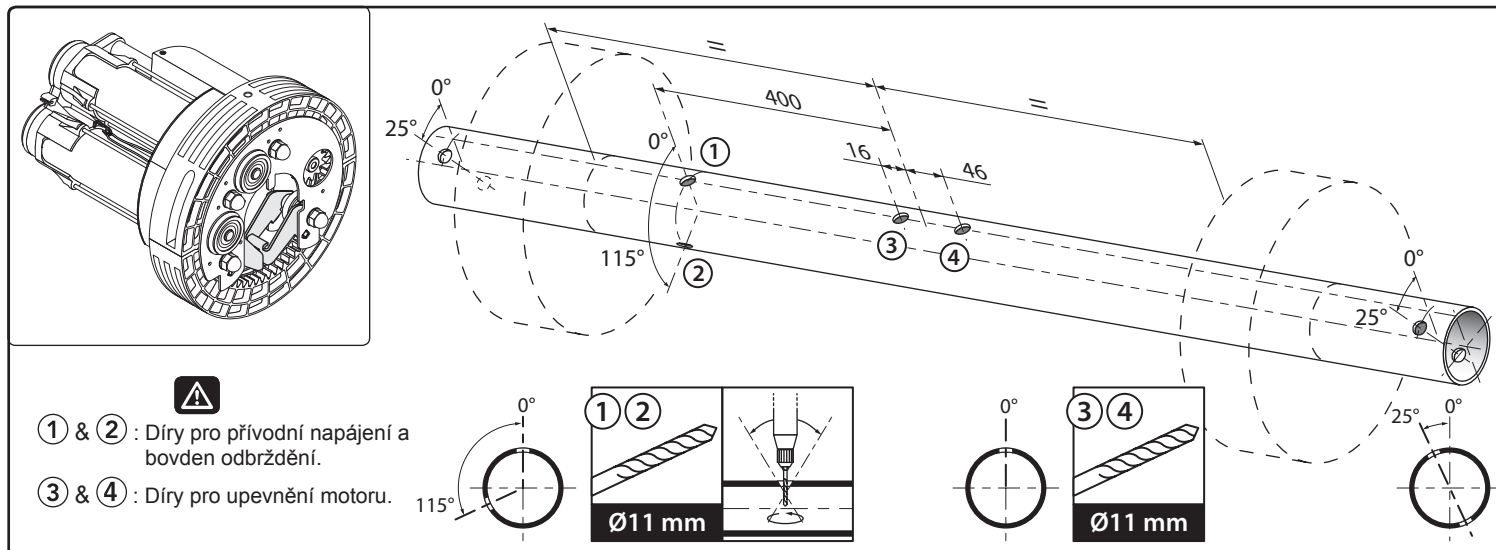

3.4 - Montáž motoru pomocí čelistí (viz. kroky 1 až 5)

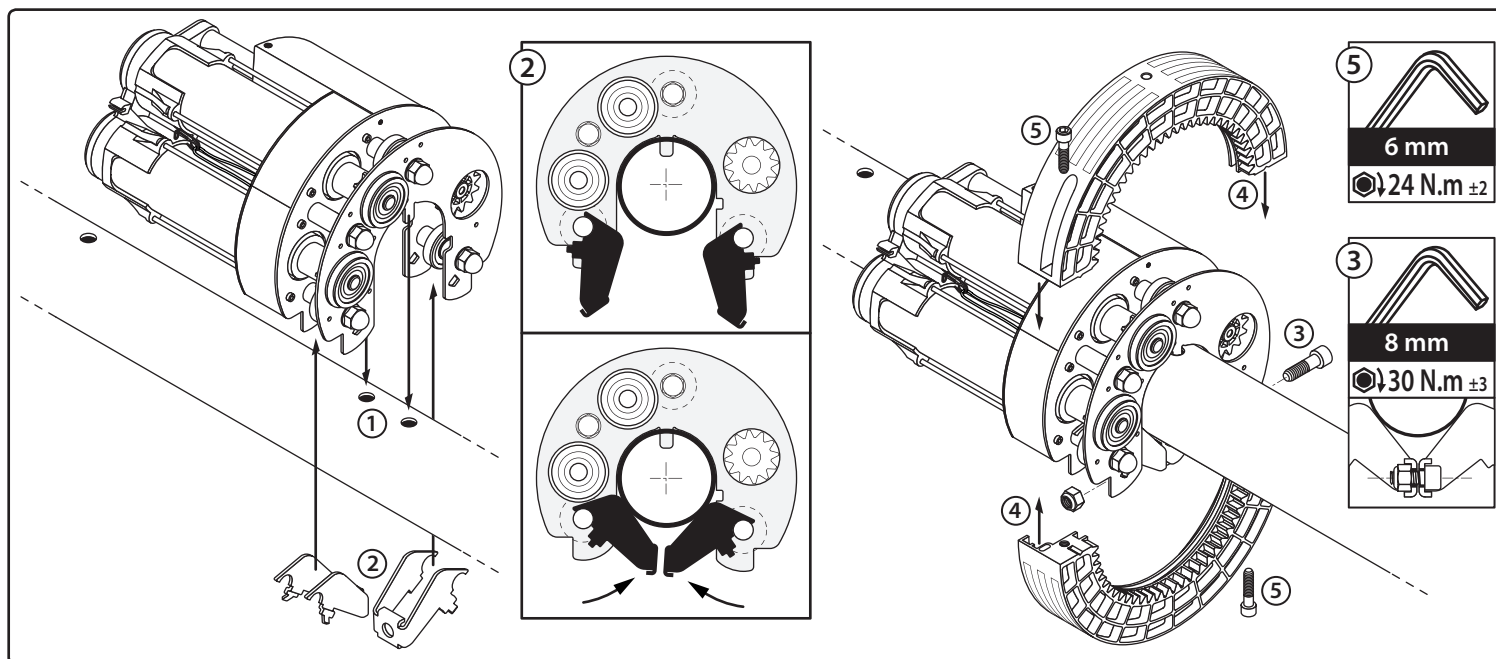

4 Průchod pro kabely (u všech motorů Centris)

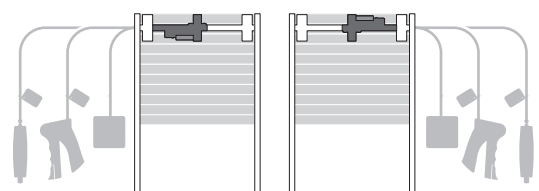

Chcete-li změnit polohu ovládacího prvku spojky, otočte motor tak, aby koncové spínače byly viditelné.

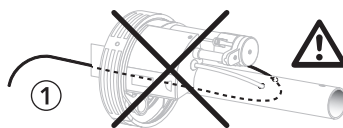

Nenavíjejte odpojovací kabel

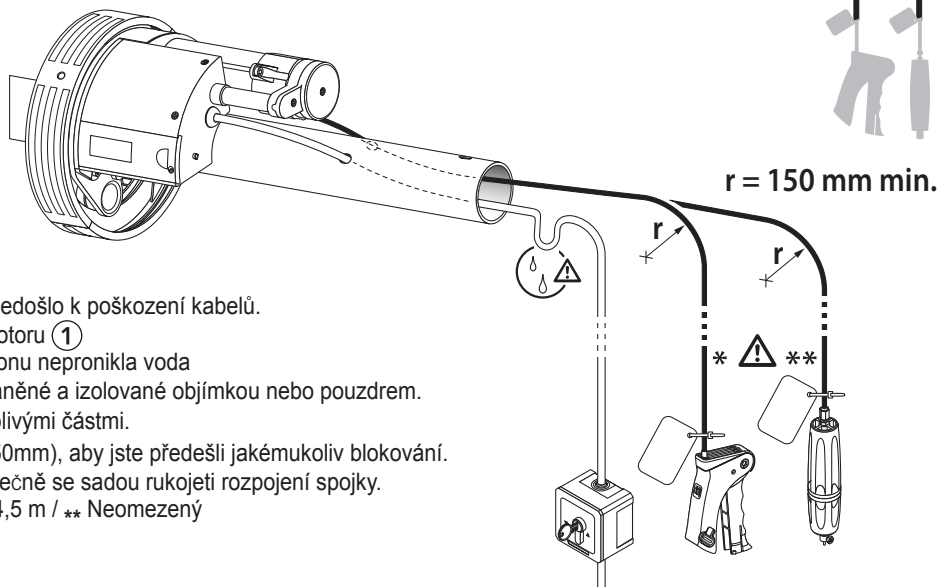

⚠ Rady pro montáž:

- Odstraňte všechny ořepky a ostré hrany na hřídeli, aby nedošlo k poškození kabelů.
- Vyvedte bovden odbrždění přímo do namontovaného motoru ①
- Na napájecím kabelu vždy udělejte smyčku, aby do pohonu nepronikla voda
- Kabely procházející přes kovovou příčku musejí být chráněné a izolované objímkou nebo pouzdem.
- Kabely upevňujte, aby nedocházelo ke kontaktu s pohyblivými částmi.
- Umožněte dostatečné poloměry zakřivení (minimálně 150mm), aby jste předešli jakémukoliv blokování.
- Montáž rukojeti odbrždění: Viz list s pokyny dodaný společně se sadou rukojeti rozpojení spojky.
- Minimální délka bužírky odbrždění pro případ zkratu: * 4,5 m / ** Neomezený

5 Schéma zapojení (u všech motorů Centris)

- Vedení přívodního napájení musí být vybaveno ochranou v souladu s předpisy dané země, ve které bude výrobek používán.
- Napájecí obvod musí být vybaven omnipolárním zařízením pro odpojení s **minimální vůlí 3mm**. (norma EN60335-1).
- **Před zapojením motoru vypněte napájecí napětí a ovládací spínač.** Po zapojení zapněte napájecí napětí a zkontrolujte směr otáčení motorů při zapnutí spínače. Pokud se motor otáčí špatným směrem, odpojte přívodní napájení a zaměňte **hnědý a černý vodič (fáze 230V)** nebo **červený a černý drát (při napájení 120V)**.
- **Ovládání motoru v režimu "mrtvý muž" lze zajistit spínačem bez aretace nebo řídicí jednotkou umožňující tento režim.**

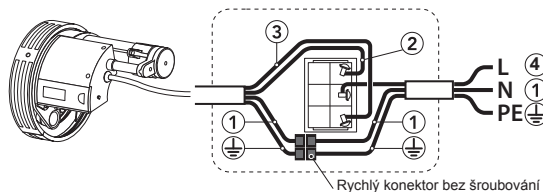

	230V - 50Hz	120V - 60Hz
Modrý	① N	Bílý
Hnědý	② L1	Černý
Černý	③ L2	Červený
Zelenožlutý	⊕ PE	Zelený

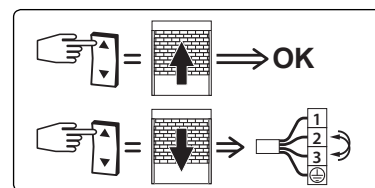

6 Připevnění rolety (u všech motorů Centris)

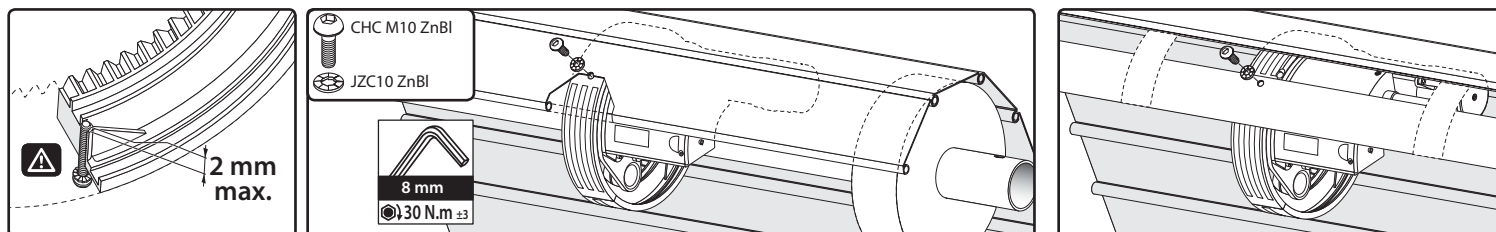

Ochranný pás musí být na trubce vždy pevně namontován:

- Pokud používáte klenutý plech, spojky je nutno přišroubovat k plechu a/nebo k pohonu
- Pokud nepoužíváte klenutý plech, jedna ze spojek nebo 1. list musí být našroubovány ke koruně pohonu.

7 Nastavení koncových spínačů (u všech motorů Centris)

7.1 - Zjištění koncových poloh

- a - Posuvný kryt krabičky s koncovými spínači
- b & b - Snímatelné paměťové kroužky
- d & e - Seřizovací kolečka
- f & g - Elektrické spínače
- h - Věvec
- i - Vodící hřebínek

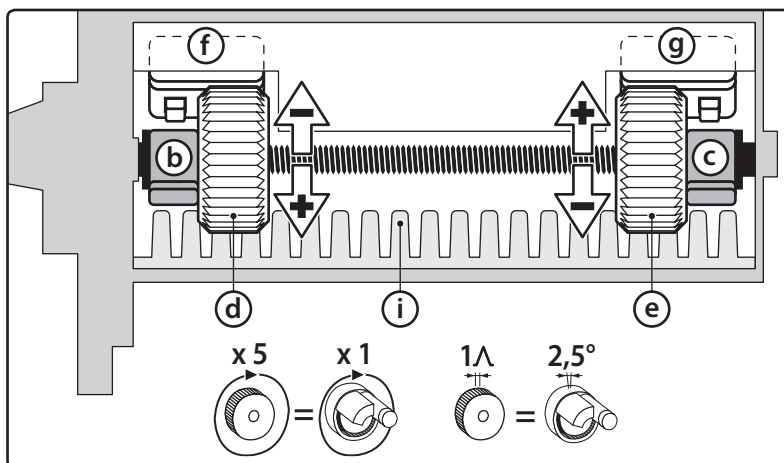
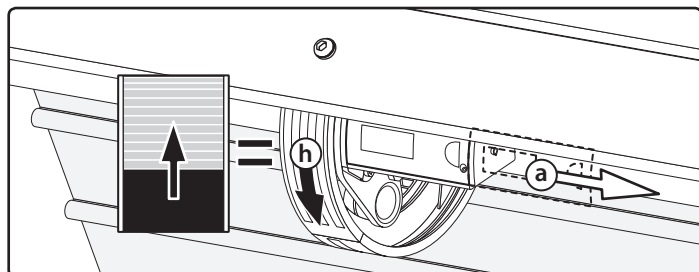

7.2 - Seřízení

- Spodní koncová poloha:

- 1- Elektricky uveďte roletu do požadované SPODNÍ polohy.
- 2- Na pravé straně sejměte paměťový kroužek (c).
- 3- Otočte pravým seřizovacím kroužkem (e) cca o 2 až 3 otáčky ve směru "-", dokud se spínač (g) neaktivuje.

- Horní koncová poloha:

- 1- Elektricky uveďte roletu do požadované HORNÍ koncové polohy. (uslyšíte cvakání seřizovacích koleček o vodící hřebínek i).
- 2- Roletu rozviňte dolů až k zemi.
- 3- Sejměte paměťový kroužek na levé straně (b).
- 4- Otočte levým seřizovacím kroužkem (d) o 2 otáčky ve směru "-" (tip: poznačte si tužkou na seřizovací kolečko polohu před otočením).

Roletu vytáhněte nahoru a pak rozviňte dolů pro kontrolu koncových poloh. Je-li to nutné, otáčejte seřizovacími kolečky ve směru "+" pro zětšení vzdálenosti koncové polohy nebo "-" pro snížení vzdálenosti koncové polohy.

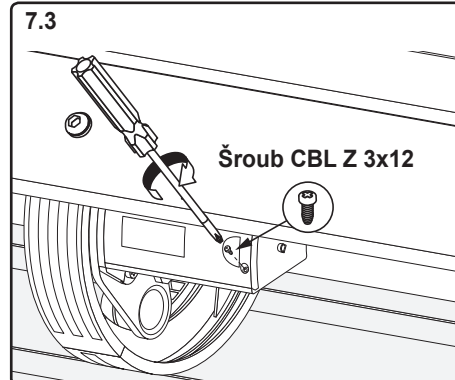

8 Použití a údržba

- Pokyny k použití: postupujte podle návodů k použití ovladačů a návodů k použití odpojovacího systému.
- Pohon nevyžaduje žádnou údržbu.

Problémy	Možné příčiny	Řešení
Poháněné zařízení nefunguje.	Pohon je na tepelném maximu.	Počkejte, až pohon vychladne.
Poháněné zařízení se otáčí, ale nenavádí závěs	Je aktivní odpojení.	Zkontrolujte, zda odpojovací kabel není navinutý nebo zda je uvolněna odpojovací páčka



EL- MOTEP CENTRIS

ΟΔΗΓΙΕΣ ΓΙΑ ΤΟΝ ΤΕΧΝΙΚΟ ΕΓΚΑΤΑΣΤΑΣΗΣ

50627181

EL - Μετάφραση των πρωτότυπων οδηγιών χρήσης
Διαβάστε προσεκτικά τις παρούσες οδηγίες πριν από κάθε χρήση.

A.E. με μετοχικό κεφάλαιο 5 000 000 € - Z.I. Les Giranaux - BP71 - 70103 Arc-Les-Gray CEDEX - ΓΑΛΛΙΑ - RCS VESOUL B 425 650 090 - SIRET 425 650 090 00011 - ΑΦΜ EOK FR 87 425 650 090

Οι παρούσες Οδηγίες Χρήσης αφορούν σε όλη την μηχανοκίνηση CENTRIS (S, M, L, XL, XXL) με τροφοδοσία 230V/50Hz, 240V/50Hz και την μηχανοκίνηση CENTRIS (100, 200) με τροφοδοσία 120V/60Hz (οι παρεκκλίσεις ζεύγους/ταχύτητας περιγράφονται στο κεφάλαιο 1).

Συμβουλές που θα πρέπει να ακολουθήσει ο επαγγελματίας μηχανοκίνησης και αυτοματισμού κτηρίων που πραγματοποιεί την εγκατάσταση του μοτέρ.

ΠΕΔΙΟ ΕΦΑΡΜΟΓΗΣ

Η μηχανοκίνηση CENTRIS προορίζεται για την ενεργοποίηση συστημάτων κλεισίματος κάθετης περιέλιξης που είναι εξοπλισμένα με σύστημα αντιστάθμισης, τύπου κουρτίνας για χώρους εμπορικής ή βιομηχανικής χρήσης και για τους οποίους το σύστημα περιέλιξης προστατεύεται από πτώσεις ή μη ελεγχόμενες κινήσεις αποσταθεροποίησης, σε περίπτωση βλάβης σε κάποιο τμήμα του συστήματος ανάρτησης ή του συστήματος εξισορρόπησης.

Ο τεχνικός εγκατάστασης μηχανοκίνησης και αυτοματισμού κτηρίων θα πρέπει να εξασφαλίζει ότι η εγκατάσταση του μοτέρ, αφού πραγματοποιηθεί, είναι σε συμμόρφωση με όλα τα πρότυπα που ισχύουν στη χώρα λειτουργίας και ειδικότερα το πρότυπο EN 13241-1.

ΣΥΜΒΑΤΟΤΗΤΑ

Η μηχανοκίνηση CENTRIS είναι σχεδιασμένη για χειρισμό με τα ακόλουθα προϊόντα SIMU αποκλειστικά: Κλειδαριά με συμπλέκτη, Εξωτερικό κιβώτιο συμπλέκτη, Κλειδαριά γενικής χρήσης, Διακόπτης με ασταθές κλειδί, RSA Hz και RSA Hz PRO.

ΕΥΘΥΝΗ

Πριν από την εγκατάσταση και τη χρήση της μηχανοκίνησης CENTRIS, διαβάστε προσεκτικά τις παρούσες οδηγίες χρήσης. Εκτός από τις οδηγίες που περιγράφονται στο παρόν φύλλο οδηγιών χρήσης, τηρείτε επίσης τις οδηγίες ασφαλείας που περιγράφονται στο συνημμένο έγγραφο "**Οδηγίες ασφαλείας ICC**".

Η εγκατάσταση της μηχανοκίνησης θα πρέπει να γίνει από επαγγελματία μηχανοκίνησης και αυτοματισμού κτηρίων, σύμφωνα με τις οδηγίες της SIMU και τους κανονισμούς που ισχύουν στη χώρα λειτουργίας.

Απαγορεύεται κάθε χρήση της μηχανοκίνησης CENTRIS εκτός του πεδίου εφαρμογής που περιγράφεται παραπάνω. Κάτι τέτοιο, όπως και κάθε παράλειψη τήρησης των οδηγιών που αναφέρονται στις παρούσες οδηγίες χρήσης και στο συνημμένο έγγραφο "**Οδηγίες ασφαλείας ICC**", αποκλείει κάθε ευθύνη και εγγύηση της SIMU.

Ο τεχνικός εγκατάστασης θα πρέπει να ενημερώσει τους πελάτες του σχετικά με τις συνθήκες χρήσης και συντήρησης της μηχανοκίνησης CENTRIS και να τους παραδώσει τις οδηγίες χρήσης και συντήρησης, καθώς και το συνημμένο έγγραφο "**Οδηγίες ασφαλείας ICC**", μετά την εγκατάσταση της μηχανοκίνησης CENTRIS.

Κάθε εργασία στην μηχανοκίνηση CENTRIS, συμπεριλαμβανομένης και της Εξυπηρέτησης Μετά την Πώληση, απαιτεί την επέμβαση επαγγελματία μηχανοκίνησης και αυτοματισμού κτηρίων. Σε περίπτωση αμφιβολίας κατά την εγκατάσταση της μηχανοκίνησης CENTRIS ή για επιπλέον πληροφορίες, επικοινωνήστε με αρμόδιο της SIMU ή επισκεφθείτε τον ιστότοπο **www.simu.com**.



- Ο πίνακας επιλογής και τα όρια χρήσης που αναφέρονται σε αυτό το έντυπο, δίνονται για πληροφόρηση και ποικίλουν ανάλογα με τα χαρακτηριστικά της εγκατάστασης (συγκεκριμένα: ο τύπος της ψάθας, τριβές, κατάσταση της εγκατάστασης, μεταβολές στην παροχή του ρεύματος, μεταβολές λόγω διαφορετικότητας της γρίλιας, η μηχανική κίνησης της κουρτίνας και της δύναμης του ελατηρίου).

- Τα παρακάτω τεχνικά χαρακτηριστικά δίδονται κατά ονομαστική ροπή του μοτέρ και για σωστά ζυγισμένο σύστημα ελατηρίων. Η αποσύμπτυξη του μοτέρ δεν πρέπει να επιφέρει κίνηση στην ψάθα - η ψάθα θα πρέπει να έχει την δυνατότητα να κινηθεί από ένα άτομο.



Με την παρούσα, η SIMU SAS, F-70103 GRAY δηλώνει ως κατασκευαστής ότι ο μηχανισμός που καλύπτεται από αυτές τις οδηγίες, εφόσον φέρει σήμανση για τροφοδοσία 230V~50Hz, 120V~60Hz, 240V~50Hz και χρησιμοποιείται με τον τρόπο+ που υποδεικνύεται στις παρούσες οδηγίες, συμμορφώνεται με τις ουσιαστικές απαιτήσεις των εφαρμοζόμενων ευρωπαϊκών οδηγιών και ειδικότερα με την οδηγία 2006/42/ΕΚ για τις μηχανές και την οδηγία ΗΜΣ 2014/30/ΕΕ. Το πλήρες κείμενο της δήλωσης συμμόρφωσης με την ΕΕ διατίθεται στην ιστοσελίδα www.simu.com. Ο Emmanuel CARMIER, Γενικός Διευθυντής, GRAY, 01/2018.

1 CENTRIS γκάμα μοτέρ - Τεχνικά χαρακτηριστικά

ΤΕΛΟΣ ΔΙΑΔΡΟΜΗΣ Ημιαυτόματο σύστημα ρύθμισης, με δακτύλιο μνήμης.

ΣΥΜΠΛΕΚΤΗΣ

Οι κινητήρες S, M, L, XL, 100 είναι εξοπλισμένοι με το κιτ συμπλέκτη αρ. 9015176

Οι κινητήρες XXL, 200 είναι εξοπλισμένοι με το κιτ συμπλέκτη αρ. 9017544

ΘΕΡΜΟΚΡΑΣΙΑ ΛΕΙΤΟΥΡΓΙΑΣ

από -10°C έως +40°C και σε εξαιρετικές περιπτώσεις από -20°C έως +60°C

ΔΕΙΚΤΗΣ ΠΡΟΣΤΑΣΙΑΣ

IPX4

ΚΑΛΩΔΙΟ ΤΡΟΦΟΔΟΣΙΑΣ

230V-50Hz = HO5-VVF Λευκό, μήκους 4 μέτρων (ακάλυπτο, γυμνό και με ακροδέκτες)
120V-60Hz = Στυλ 2464, Λευκό, μήκους 4 μέτρων (ακάλυπτο, γυμνό και με ακροδέκτες)

ΚΑΛΩΔΙΟ ΣΥΜΠΛΕΚΤΗ

Μήκους 6 μέτρων

Περιγραφή	Ροπή (N.m)	Παροχή Ρεύματος	Στεφάνη Ø (mm)	Κατανάλωση (W)	Ένταση (A)	Φρένο & Αποσύμπλεξη	Μέγιστο βάρος ρολού (kg) (ζυγισμένο)			L max.(mm)		Βάρος μοτέρ (kg)
							Ø200	Ø220	Ø240	Ø60	Ø76	
CENTRIS S	60	230V - 50Hz	200 / 220 *	230	1	Περιλαμβάνετε	100	90		360		4,9
CENTRIS M	75	230V - 50Hz	200 / 220	300	1.3	Περιλαμβάνετε	160	150		342		6,5
CENTRIS L	100	230V - 50Hz	200 / 220 / 240	360	1.6	Περιλαμβάνετε	220	200	180	357	342	6,8
CENTRIS XL	140	230V - 50Hz	220 / 240	450	2	Περιλαμβάνετε		255	230	372	357	7
CENTRIS XXL	200	230V - 50Hz	220 / 240	650	2.85	Περιλαμβάνετε		350	330	342	342	10,5
CENTRIS 100 (USA)	100	120V - 60Hz	200 / 220	390	3.3	Περιλαμβάνετε	220	200		357	342	7
CENTRIS 200 (USA)	200	120V - 60Hz	220	790	6.6	Περιλαμβάνετε		350		342	342	10,5
CENTRIS S G5	60	240V - 50Hz	200 / 220 *	250	1	Περιλαμβάνετε	100	90		360		4,9
CENTRIS M G5	75	240V - 50Hz	200 / 220	300	1.3	Περιλαμβάνετε	160	150		342		6,5
CENTRIS L G5	100	240V - 50Hz	200 / 220 / 240	360	1.6	Περιλαμβάνετε	220	200	180	357	342	6,8
CENTRIS XL G5	140	240V - 50Hz	220 / 240	450	2	Περιλαμβάνετε		255	230	372	357	7
CENTRIS XXL G5	200	240V - 50Hz	220 / 240	650	2.85	Περιλαμβάνετε		350	330	342	342	10,5

* με προσαρμογή (9016731)

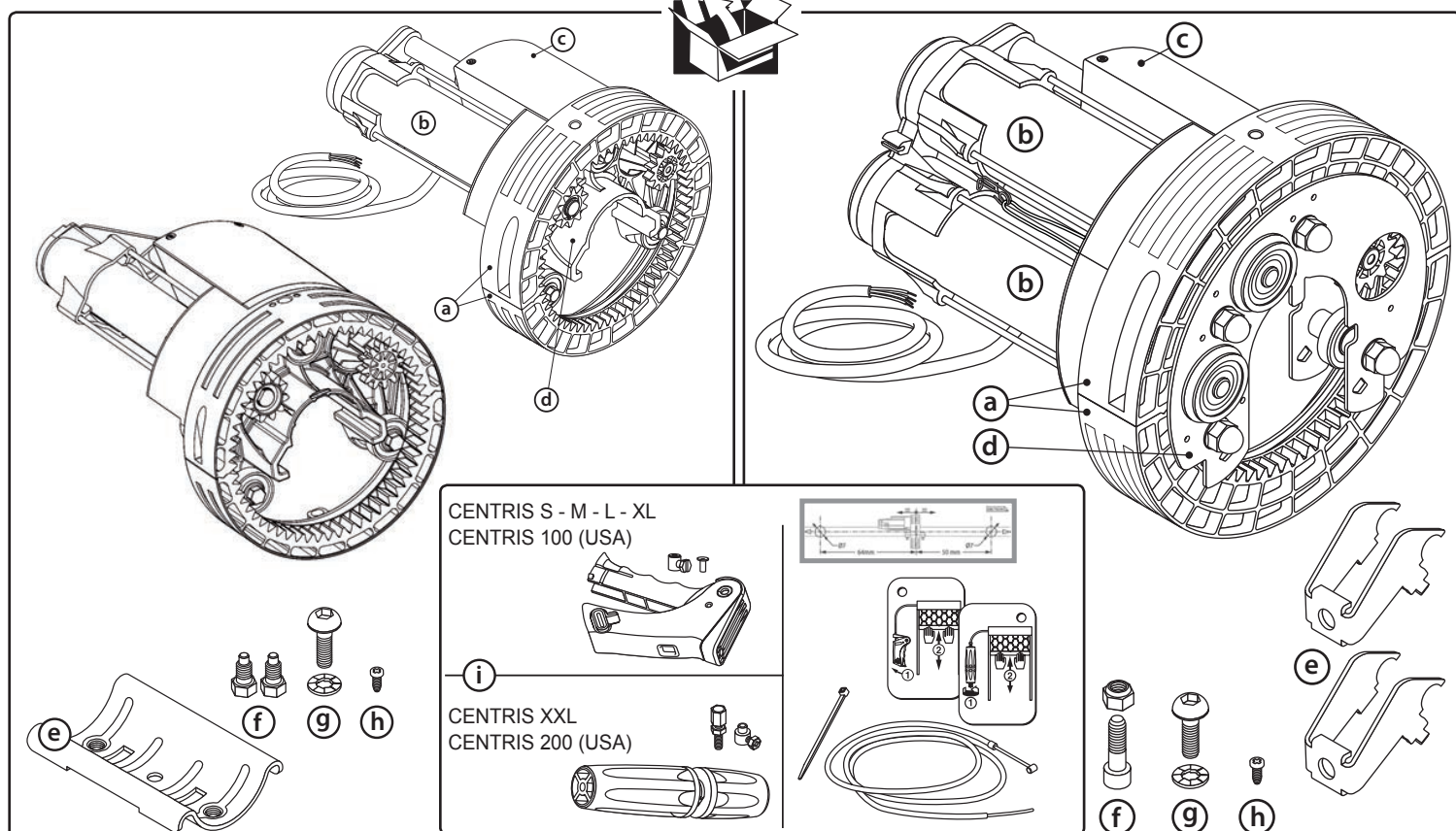

Μοτέρ με στερέωση σφιγκτήρα

- a - Στεφάνη σε 2 τμήματα
- b - Μοτέρ
- c - Πίνακας ορίων
- d - Βάση μοτέρ
- e - Σφιγκτήρας στερέωσης
- f - 2 βίδες με προέκταση χωρίς σπείρωμα HM10 x 20 ZnBI
- g - 1 βίδα CHC M10 ZnBI + 1 ροδέλα γκροβερ JZC10 ZnBI
- h - 1 βίδα CBL Z 3X12
- i - Σετ εξαρτημάτων αποσύμπλεξης

Μοτέρ με στερέωση σφιγκτήρα με σιαγόνες

- a - Στεφάνη σε 2 τμήματα
- b - Μοτέρ
- c - Πίνακας ορίων
- d - Βάση μοτέρ
- e - Σφιγκτήρας στερέωσης με σιαγόνες
- f - 1 βίδα CHC M10 x 25 + 1 παξιμάδι M10 ασφαλείας
- g - 1 βίδα CHC M10 ZnBI + 1 ροδέλα γκροβερ JZC10 ZnBI
- h - 1 βίδα CBL Z 3X12
- i - Σετ εξαρτημάτων αποσύμπλεξης

2 Αποσυναρμολόγηση στεφάνης

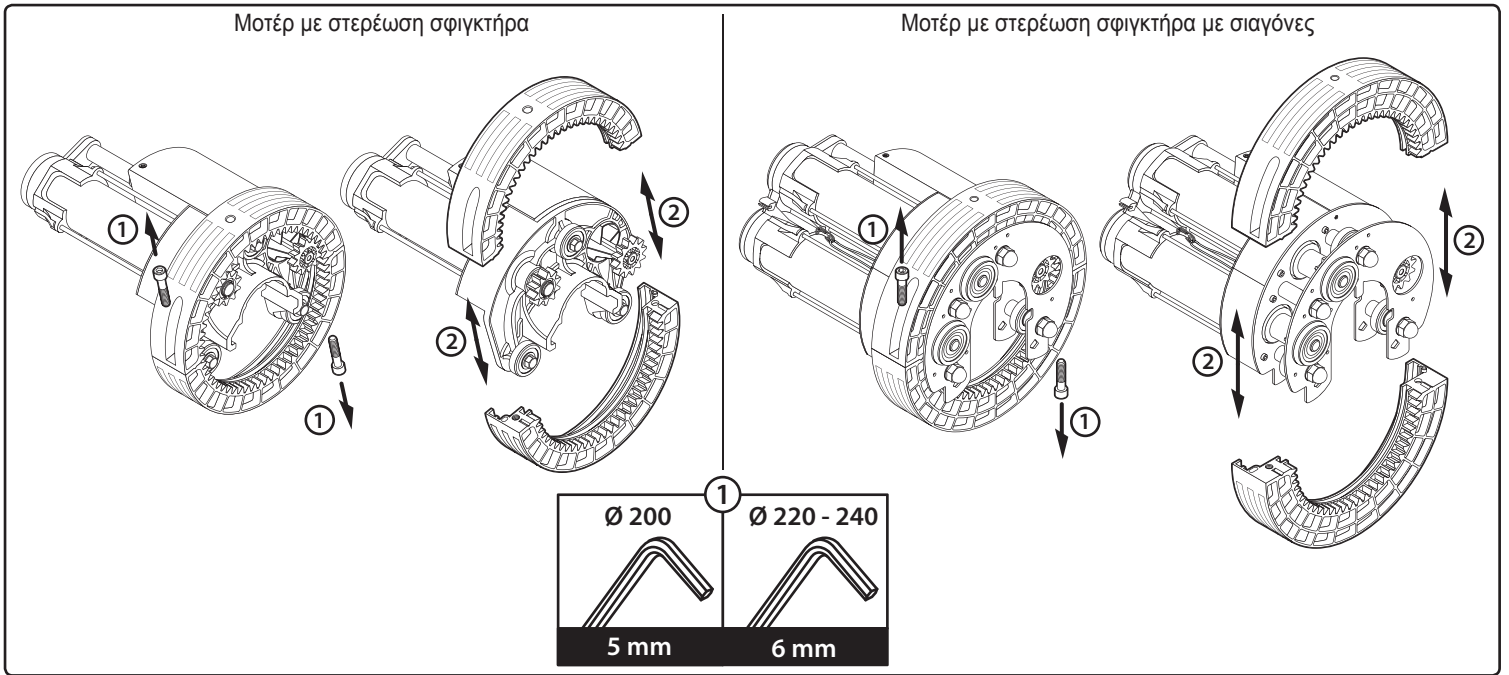

3 Τοποθέτηση

3.1 - Προετοιμασία άξονα για μοτέρ με στερέωση σφιγκτήρα

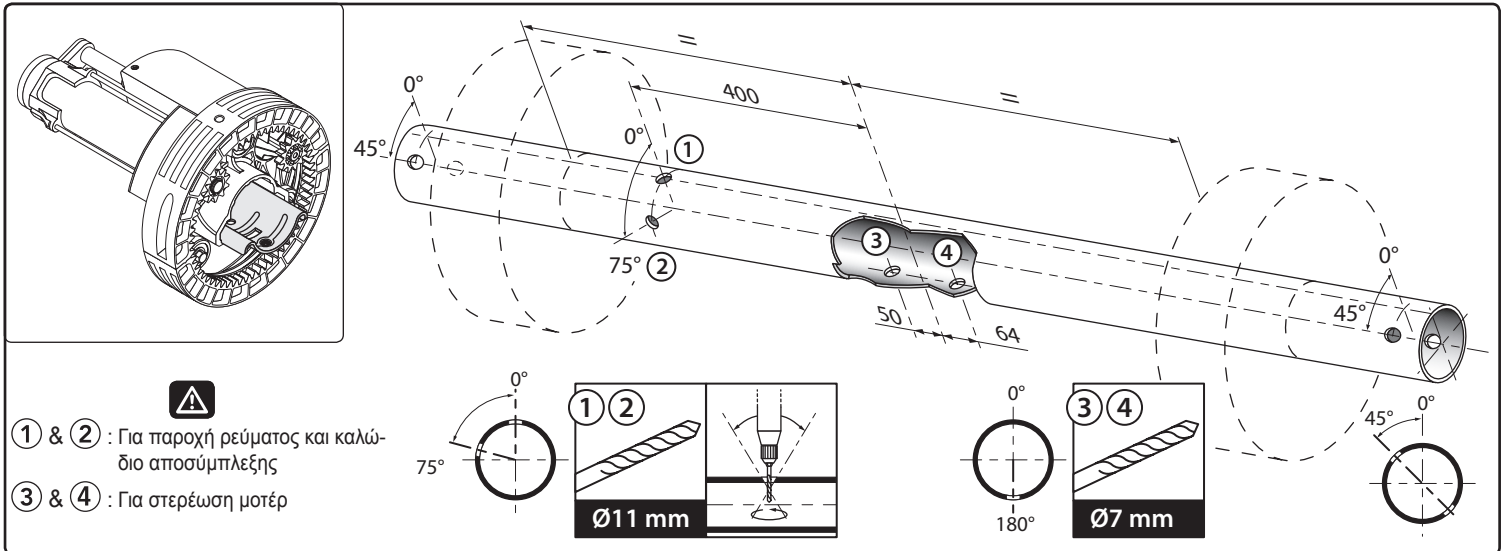

3.2 - Εφαρμογή μοτέρ στον άξονα με στερέωση σφιγκτήρα (1 > 7)

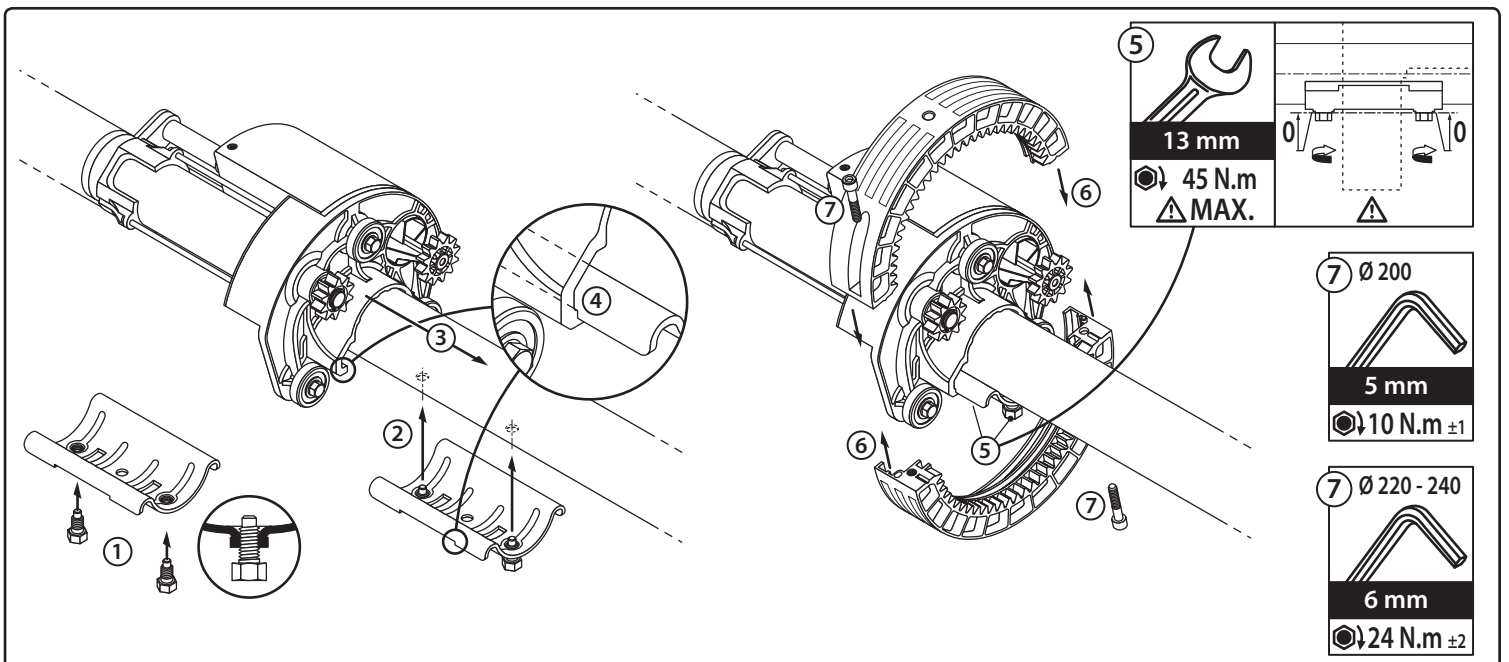

info Για στερέωση σε άξονα $\text{Ø } 48 - \text{Ø } 42 - \text{Ø } 34 \text{ mm}$ χρησιμοποιήστε τους αντίστοιχους αντάπτορες : Βλέπε οδηγίες στην συσκευασία που συνοδεύει το συγκεκριμένο εξάρτημα

3.3 - Προετοιμασία άξονα για μοτέρ με στερέωση σφιγκτήρα με σιαγόνες

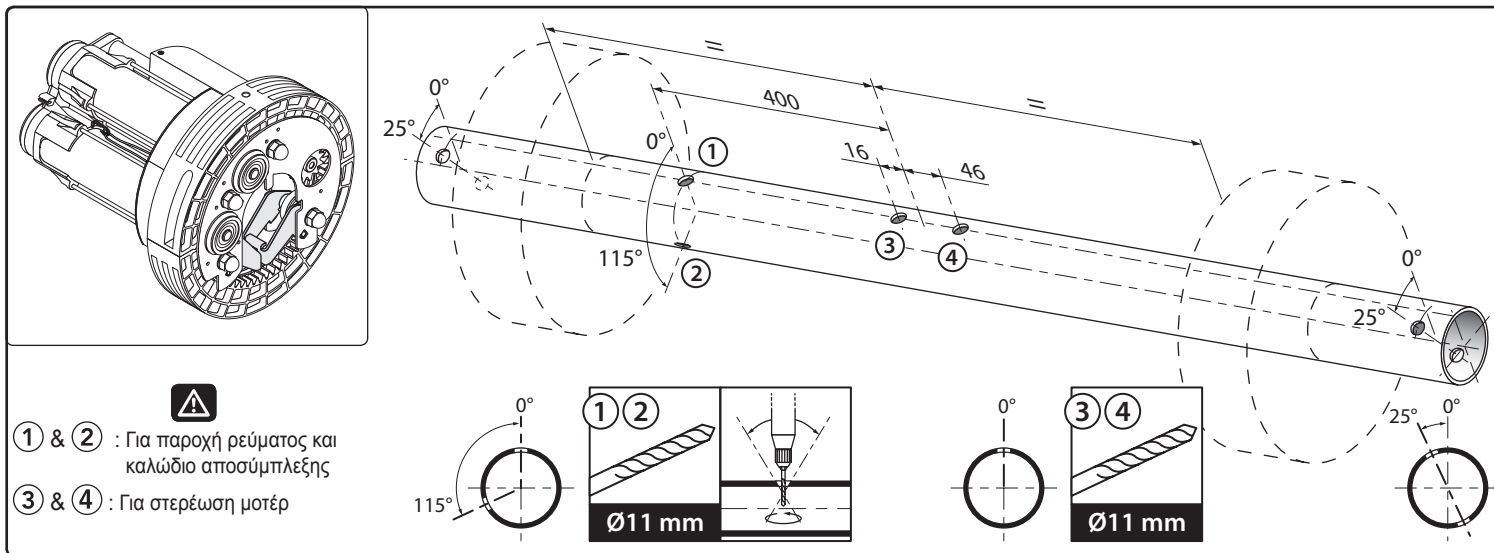

3.4 - Εφαρμογή μοτέρ στον άξονα με στερέωση σφιγκτήρα με σιαγόνες (1 > 5)

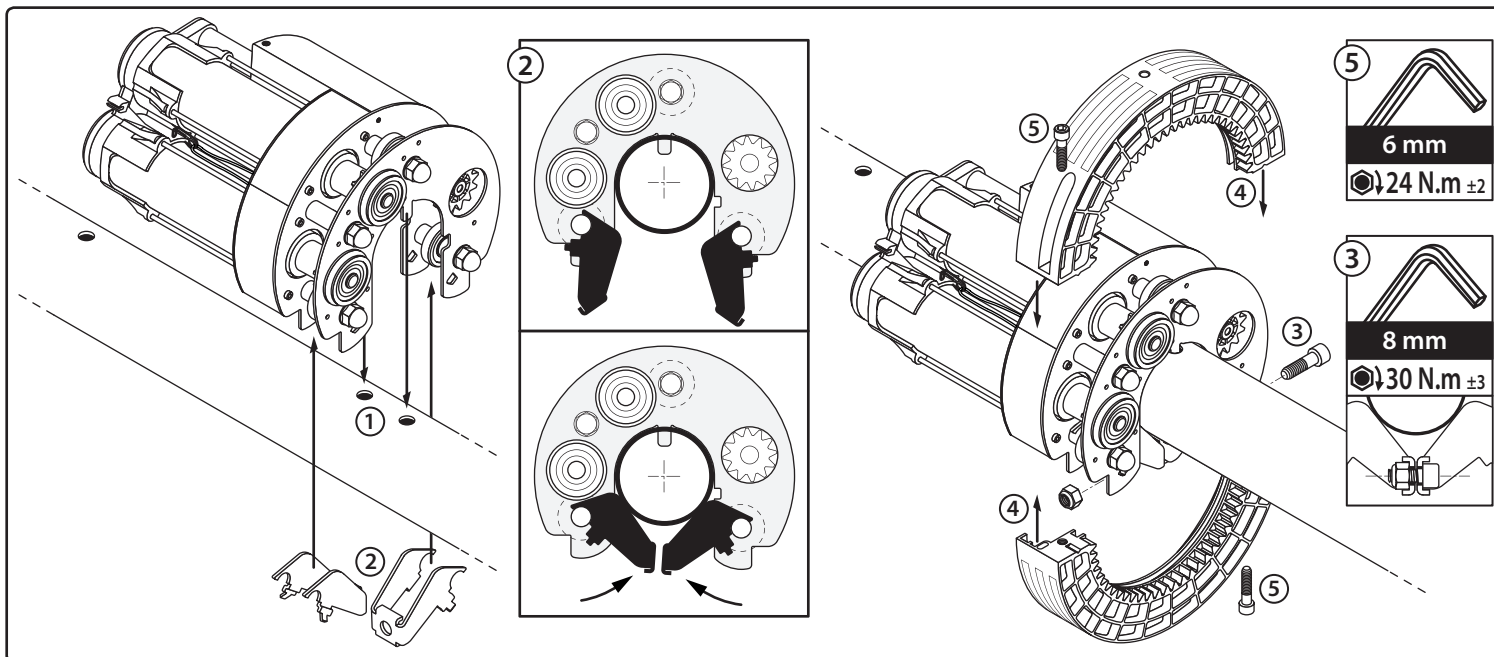

4 Διέλευση καλωδίων (για όλους τους τύπους Centris)

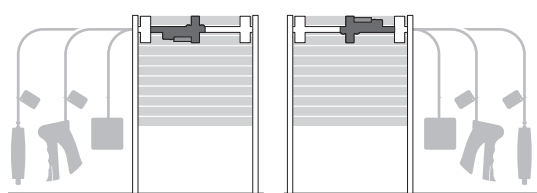

Για την αλλαγή θέσης της μανέτας του συμπλέκτη, αναποδογυρίστε τον κινητήρα αφήνοντας ορατά τα τέλη διαδρομής.

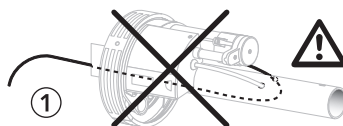

⚠ Συμβουλή τοποθέτησης :

- Αφαιρέστε τα γρέζια και αιχμηρά υπολείμματα από τον σωλήνα.
- Εξάγετε παράλληλα τα καλώδια της αποσύμπλεξης και του μοτέρ. ①
- Κάντε πάντα μια θηλιά στο καλώδιο τροφοδοσίας για την αποφυγή της διεύθυνσης νερού στην μηχανοκίνηση.
- Τα καλώδια που διασχίζουν μεταλλικό τοίχο θα πρέπει να προστατεύονται και να μονώνονται με περιβλήμα ή θήκη.
- Δέστε τα καλώδια για να αποφύγετε κάθε επαφή με κινούμενο τμήμα.
- Επιτρέψτε την ομαλή κύρτωση του καλωδίου (ελάχιστη ακτίνα 150 mm) για την αποφυγή οποιασδήποτε παρακάλυψης.
- Συναρμολόγηση χερουλιού αποσύμπλεξης: Βλέπε οδηγίες που συνοδεύουν τη συσκευασία.
- Ελάχιστο μήκος προστατευτικού καλωδίου αποσύμπλεξης σε περίπτωση που το κοντύνουμε :
 * 4,5 m / ** Χωρίς περιορισμό.

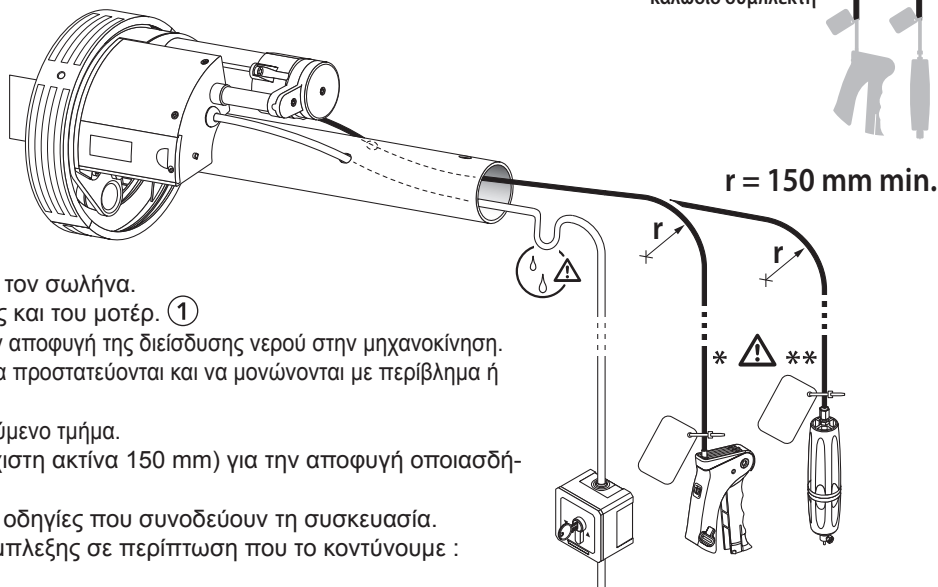

5 Διάγραμμα συνδεσμολογίας (για όλους τους τύπους Centris)

- Η ηλεκτροδότηση του μηχανισμού πρέπει να πληρεί τους νόμους και κανονισμούς ασφαλείας που διέπουν την χώρα χρήσης.
- Τοποθετείστε διπολικό ασφαλοδιακόπτη αυτόματης απόζευξης με ελάχιστο διάφραγμα αποστάσεως 3 mm. (EN60335-1 Ευρωπαϊκή οδηγία).
- Διακόψτε την παροχή πριν την οποιαδήποτε εργασία και συνδεσμολογία. Τροφοδοτήστε την εγκατάσταση και ελέγξτε την περιστροφή κατεύθυνσης του μοτέρ. Αν δεν είναι η επιθυμητή, διακόψτε την παροχή και αντιστρέψτε τα καλώδια στον διακόπτη (καφέ και μαύρο) για 230V-50Hz ή (κόκκινο και μαύρο) για 120V-60Hz. Τροφοδοτήστε και ελέγξτε ξανά.
- Η λειτουργία ελέγχου 'dead man' μπορεί να γίνει μόνο με διακόπτη πιεζόμενου πλήκτρου τύπου μπουτόν σχεδιασμένο για ρολά.

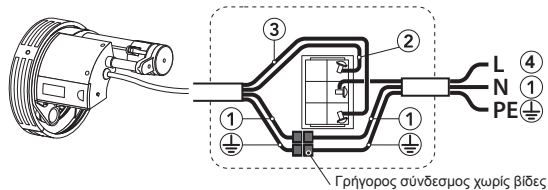

230V - 50Hz		120V - 60Hz
Μπλέ	① N	Λευκό
Καφέ	② L1	μαύρος
Μαύρο	③ L2	κόκκινος
Πράσινο / κίτρινο	⊕ PE	πράσινος

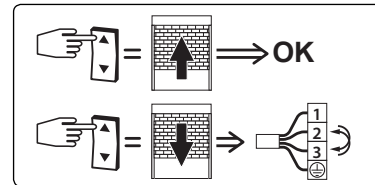

6 Συνδέοντας την ψάθα

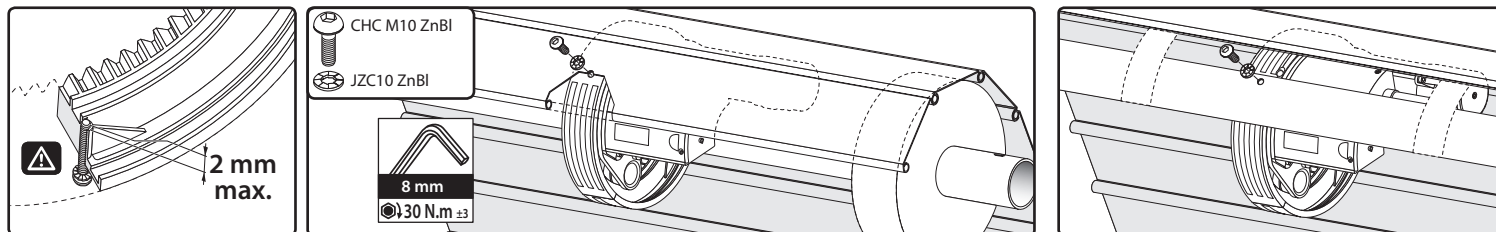

Ο πήγης θα πρέπει να στερεώνεται με τρόπο σταθερό στο σωλήνα:

- Εάν η λάμα στερέωσης είναι κυρτή, οι σύνδεσμοι θα πρέπει να βιδωθούν στην κυρτή λάμα ή και στον κινητήρα.
- Εάν δεν υπάρχει κυρτή λάμα, ένας από τους συνδέσμους, ή η 1η λάμα, θα πρέπει να βιδωθεί στην στεφάνη του κινητήρα.

7 Ρύθμιση τερματικών ορίων (για όλους τους τύπους Centris)

7.1 - Αναγνώριση των τερματικών ορίων

- a - Σύρατε το κάλυμμα του πίνακα ορίων
- b & c - Αποσπώμενοι βοηθητικοί δακτύλιοι ορίων.
- d & e - Περιστροφική ρόδα ρύθμισης.
- f & g - Μικροδιακόπτες ορίων.
- h - Στεφάνη μοτέρ.
- i - Οδοντωτός οδηγός.

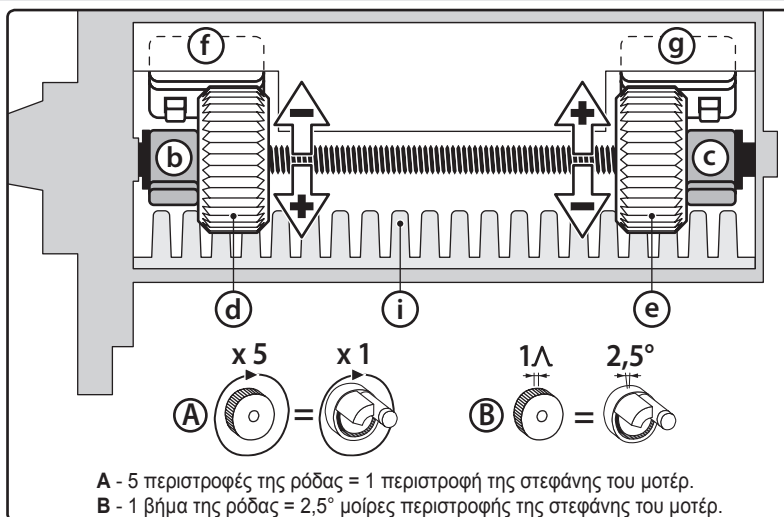
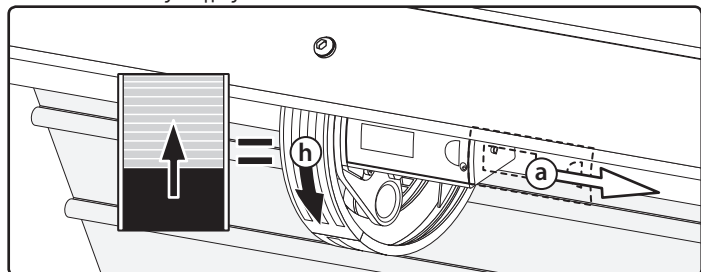

7.2 - Ρυθμίσεις ορίων

- Κάτω τερματικό όριο:

- 1 - Δώστε εντολή καθόδου από τον διακόπτη και σταματήστε το ρολό στο επιθυμητό ΚΑΤΩ όριο.
- 2 - Αφαιρέστε το δεξί βοηθητικό δακτύλιο ορίων (c).
- 3 - Περιστρέψτε τη δεξιά ρόδα ρύθμισης (e) προς την κατεύθυνση "-" έως ότου ενεργοποιηθεί ο μικροδιακόπτης (g). (Συμβουλή: μαρκάρετε τη ρόδα με ένα στυλό. Περίπου 2 περιστροφές).

- Άνω τερματικό όριο:

- 1 - Δώστε εντολή ανόδου από τον διακόπτη και σταματήστε το ρολό στο επιθυμητό ΑΝΩ όριο. (Χαρακτηριστικός ήχος κλακ, κλακ...κλακ από τον οδοντωτό οδηγό i).
- 2 - Δώστε εντολή καθόδου έως ότου σταματήσει το ρολό στο κάτω όριο.
- 3 - Αφαιρέστε το αριστερό βοηθητικό δακτύλιο ορίων (b).
- 4 - Περιστρέψτε τη δεξιά ρόδα ρύθμισης (d) προς την κατεύθυνση "-" έως ότου ενεργοποιηθεί ο μικροδιακόπτης (f). (Συμβουλή: μαρκάρετε τη ρόδα με ένα στυλό. Περίπου 2 περιστροφές)

Μετακινήστε το ρολό πάνω και κάτω για να ελέγξετε τα τερματικά όρια διαδρομής. Αν θεωρηθεί απαραίτητο, περιστρέψτε τις ρόδες ρύθμισης προς το "-" για να μειώσετε την διαδρομή του ρολού ή προς το "+" για να αυξήσετε την διαδρομή του ρολού.

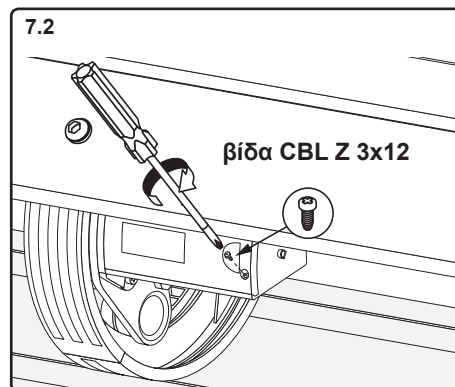

8 Χρήση και συντήρηση

- Οδηγίες χρήσης: δείτε τις οδηγίες για τα σημεία ελέγχου και τις οδηγίες χρήσης του συστήματος συμπλέκτη.
- Ο κινητήρας δεν χρειάζεται λειτουργία συντήρησης.

Προβλήματα	Πιθανές αιτίες	Λύσεις
Το μοτέρ δεν λειτουργεί.	Η μηχανοκίνηση έχει θερμανθεί.	Περιμένετε μέχρι να κρυώσει η μηχανοκίνηση.
Το μοτέρ γυρίζει χωρίς να παρασέρνει την κουρτίνα	Είναι ενεργοποιημένος ο συμπλέκτης.	Βεβαιωθείτε ότι το καλώδιο συμπλέκτη δεν έχει τυλιχθεί ή ότι ο μοχλός συμπλέκτη έχει απεμπλακεί.



IT- MOTORE CENTRIS

MANUALE DI INSTALLAZIONE

50627181

IT - TRADUZIONE DELLE
ISTRUZIONI ORIGINALI
Leggere attentamente queste istruzioni
prima dell'uso.

S.A.S. con capitale di 5.000.000 € - Z.I. Les Giranaux - BP71 - 70103 Arc Les Gray CEDEX - FRANCE - RCS VESOUL B 425 650 090 - SIRET 425 650 090 00011 - n. P. IVA: CEE FR 87 425 650 090

Il presente manuale di istruzioni è valido per tutte le motorizzazioni CENTRIS (S, M, L, XL, XXL) alimentate a 230V/50Hz, 240V/50Hz e per le motorizzazioni CENTRIS (100, 200) alimentate a 120V/60Hz (declinazioni di coppia/velocità dettagliate nel cap. 1).

Le istruzioni devono essere obbligatoriamente seguite dal professionista di motorizzazioni e automatismi per l'edilizia che effettua l'installazione della motorizzazione.

CAMPO DI APPLICAZIONE

La motorizzazione CENTRIS è destinata all'azionamento di chiusure ad avvolgimento verticali dotate di sistema di compensazione, tipo saracinesca o griglie per locali commerciali o industriali, per i quali il sistema di avvolgimento è protetto contro le cadute o contro i movimenti di sbilanciamento incontrollati, in caso di malfunzionamento di un solo componente del sistema di sospensione o del sistema di bilanciamento.

L'installatore, professionista della motorizzazione e dell'automazione edilizia, deve assicurarsi che l'installazione del prodotto motorizzato, una volta effettuata, rispetti le norme in vigore nel Paese di installazione, in particolare la norma EN 13241-1.

COMPATIBILITÀ

Il motore CENTRIS è progettato per essere azionato esclusivamente con i seguenti prodotti SIMU: Selettore a chiave con frizione, Corpo frizione esterno, Selettore a chiave universale, Selettore a chiave instabile, RSA Hz e RSA Hz PRO.

RESPONSABILITÀ

Prima di installare e di utilizzare la motorizzazione CENTRIS, leggere attentamente questo manuale. Oltre alle istruzioni descritte nel presente manuale, rispettare anche le raccomandazioni dettagliate nel documento allegato **"Istruzioni di sicurezza ICC"**.

Il motore deve essere installato da un professionista dei motori e dei sistemi automatici per l'edilizia, conformemente alle istruzioni di SIMU e alla normativa applicabile nel Paese di installazione.

Qualsiasi uso della motorizzazione CENTRIS che non rientri nel campo di applicazione sopra descritto è vietato. Questo escluderebbe, come qualsiasi inosservanza delle istruzioni riportate nel presente manuale e nel documento allegato **"Istruzioni di sicurezza ICC"**, ogni responsabilità e garanzia di SIMU.

L'installatore deve informare i propri clienti delle condizioni di utilizzo e di manutenzione della motorizzazione CENTRIS e deve trasmettere loro le istruzioni per l'uso e la manutenzione, così come il documento allegato **"Istruzioni di sicurezza ICC"**, dopo l'installazione della motorizzazione CENTRIS.

Qualsiasi operazione sulla motorizzazione CENTRIS, comprese quelle del Servizio assistenza, deve essere effettuata da un professionista dei motori e dei sistemi automatici per l'edilizia. In caso di dubbi durante l'installazione della motorizzazione CENTRIS o per ottenere informazioni complementari, rivolgersi a un operatore SIMU o visitare il sito www.simu.com.



Le schede tecniche e i limiti di utilizzo di queste istruzioni per l'uso sono forniti a titolo indicativo e variano in funzione delle caratteristiche di ciascuna installazione, in particolare: tipo di impalcato, attriti, condizioni di installazione, variazioni della tensione di alimentazione, variazioni di coppia dovute alla cinematica dell'impalcato e alla tensione delle sue molle. Tutto ciò non implica in nessun caso la responsabilità del venditore o del produttore. I valori riportati di seguito sono indicati alla coppia nominale del motore e per un impalcato correttamente bilanciato da molle (= il disinnesto del motore non deve provocare movimenti dell'impalcato - l'impalcato deve essere manovrabile manualmente da una persona).



Con il presente manuale, SIMU SAS, F-70103 Gray, Francia, dichiara in qualità di produttore che la motorizzazione oggetto di queste istruzioni, la cui targhetta dati dichiara un'alimentazione a 230V~50Hz, 120V~60Hz, 240V~50Hz e utilizzata come indicato in questo manuale, è conforme alle esigenze essenziali delle direttive europee applicabili e in particolare della Direttiva macchine 2006/42/CE e della Direttiva CEM 2014/30/UE. Il testo completo della dichiarazione di conformità UE è disponibile su www.simu.com.
Emmanuel CARMIER, Direttore generale, Gray, 01/2018.

1 Gamma CENTRIS - Caratteristiche tecniche

FINECORSA Sistema di regolazione semiautomatico, con anello di memoria.
DISINNESTO I motori S, M, L, XL, 100 sono forniti con il kit di disinnesto ref. 9015176
 I motori XXL, 200 sono forniti con il kit di disinnesto ref. 9017544

TEMPERATURA DI FUNZIONAMENTO da -10 °C a +40 °C, e, in via eccezionale, da -20 °C a +60 °C

INDICE DI PROTEZIONE IPX4

CAVO DI ALIMENTAZIONE 230V-50Hz = HO5-VVF, Bianco, lunghezza 4 metri (sguainato, denudato e con capocorda)
 120V-60Hz = Modello 2464, Bianco, lunghezza 4 metri (sguainato, denudato e con capocorda)

CAVO DI DISINNESTO Lunghezza 6 metri

Designazione	Coppia (N.m)	Alimentazione	Ø corona (mm)	Potenza (W)	Intensità (A)	Freno & disinnesto a frizione	Peso max. della saracinesca (kg) (con bilanciamento)			L max.(mm)		Peso (kg)
							Ø200	Ø220	Ø240	Ø60	Ø76	
CENTRIS S	60	230V - 50Hz	200 / 220 *	230	1	Presenti	100	90		360		4,9
CENTRIS M	75	230V - 50Hz	200 / 220	300	1.3	Presenti	160	150		342		6,5
CENTRIS L	100	230V - 50Hz	200 / 220 / 240	360	1.6	Presenti	220	200	180	357	342	6,8
CENTRIS XL	140	230V - 50Hz	220 / 240	450	2	Presenti		255	230	372	357	7
CENTRIS XXL	200	230V - 50Hz	220 / 240	650	2.85	Presenti		350	330	342	342	10,5
CENTRIS 100 (USA)	100	120V - 60Hz	200 / 220	390	3.3	Presenti	220	200		357	342	7
CENTRIS 200 (USA)	200	120V - 60Hz	220	790	6.6	Presenti		350		342	342	10,5
CENTRIS S G5	60	240V - 50Hz	200 / 220 *	250	1	Presenti	100	90		360		4,9
CENTRIS M G5	75	240V - 50Hz	200 / 220	300	1.3	Presenti	160	150		342		6,5
CENTRIS L G5	100	240V - 50Hz	200 / 220 / 240	360	1.6	Presenti	220	200	180	357	342	6,8
CENTRIS XL G5	140	240V - 50Hz	220 / 240	450	2	Presenti		255	230	372	357	7
CENTRIS XXL G5	200	240V - 50Hz	220 / 240	650	2.85	Presenti		350	330	342	342	10,5

* con adattamento (9016731)

Motore con fissaggio mediante flangia

- a - Corona in 2 parti
- b - Cartuccia motore
- c - Box finecorsa
- d - Base motore
- e - Flangia di fissaggio
- f - 2 viti a testa cilindrica HM10 x 20 ZnNi
- g - 1 vite CHC a testa bombata M10 ZnBi + rondella JZC10 ZnBi
- h - 1 vite CBL Z 3X12
- i - Kit leva di disinnesto

Motore con fissaggio mediante ganasce di serraggio

- a - Corona in 2 parti
- b - Cartucce motore
- c - Box finecorsa
- d - Base motore
- e - Ganasce di serraggio
- f - 1 vite CHC M10 x 25 + controdado M10
- g - 1 vite CHC a testa bombata M10 ZnBi + rondella JZC10 ZnBi
- h - 1 vite CBL Z 3X12
- i - Kit leva di disinnesto

2 Smontaggio della corona

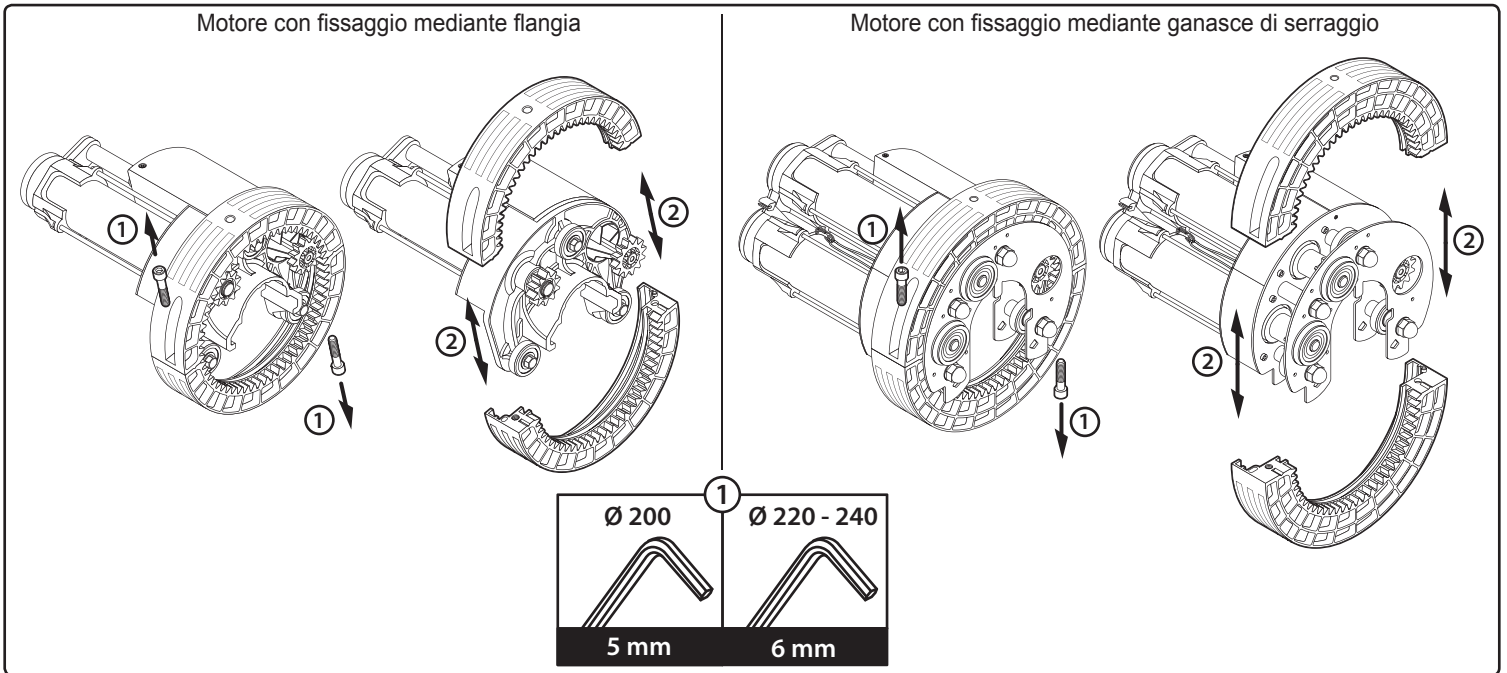

3 Installazione

3.1 - Preparazione del tubo per un motore con fissaggio mediante flangia

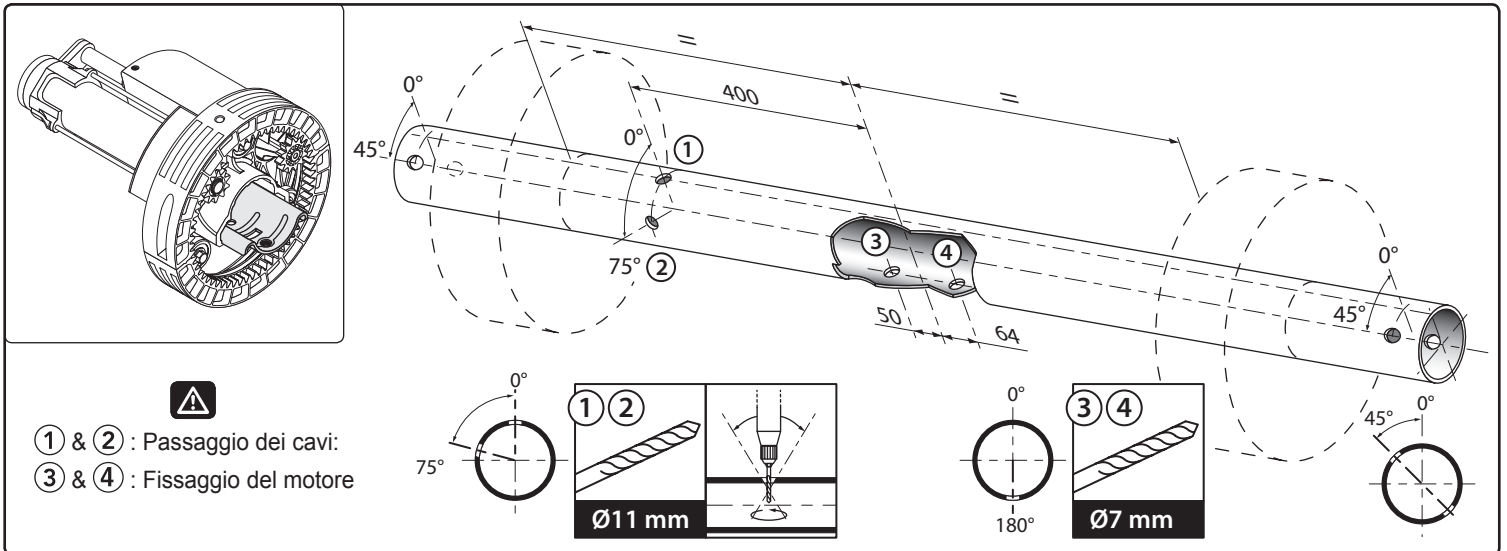

3.2 - Installazione di un motore con fissaggio mediante flangia (passaggi da 1 a 7)

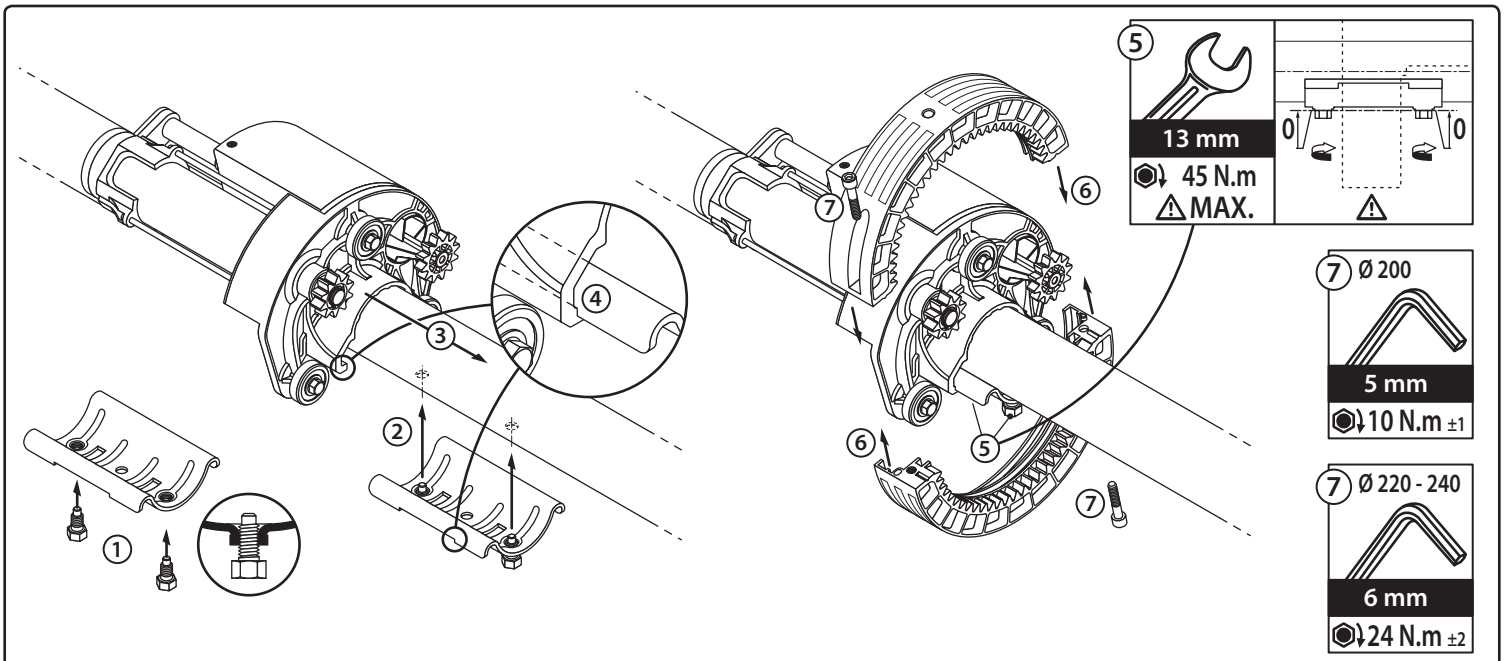

3.3 - Preparazione del tubo per un motore con fissaggio mediante ganasce di serraggio

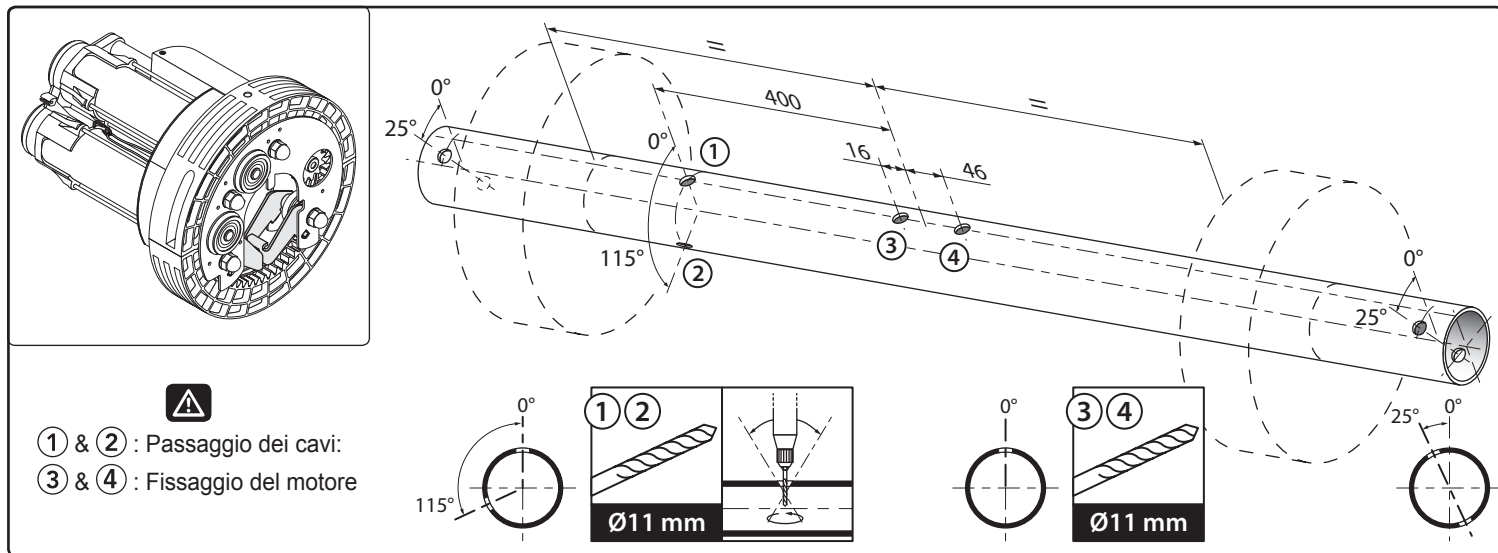

3.4 - Installazione di un motore con ganasce di serraggio (passaggi da 1 a 5)

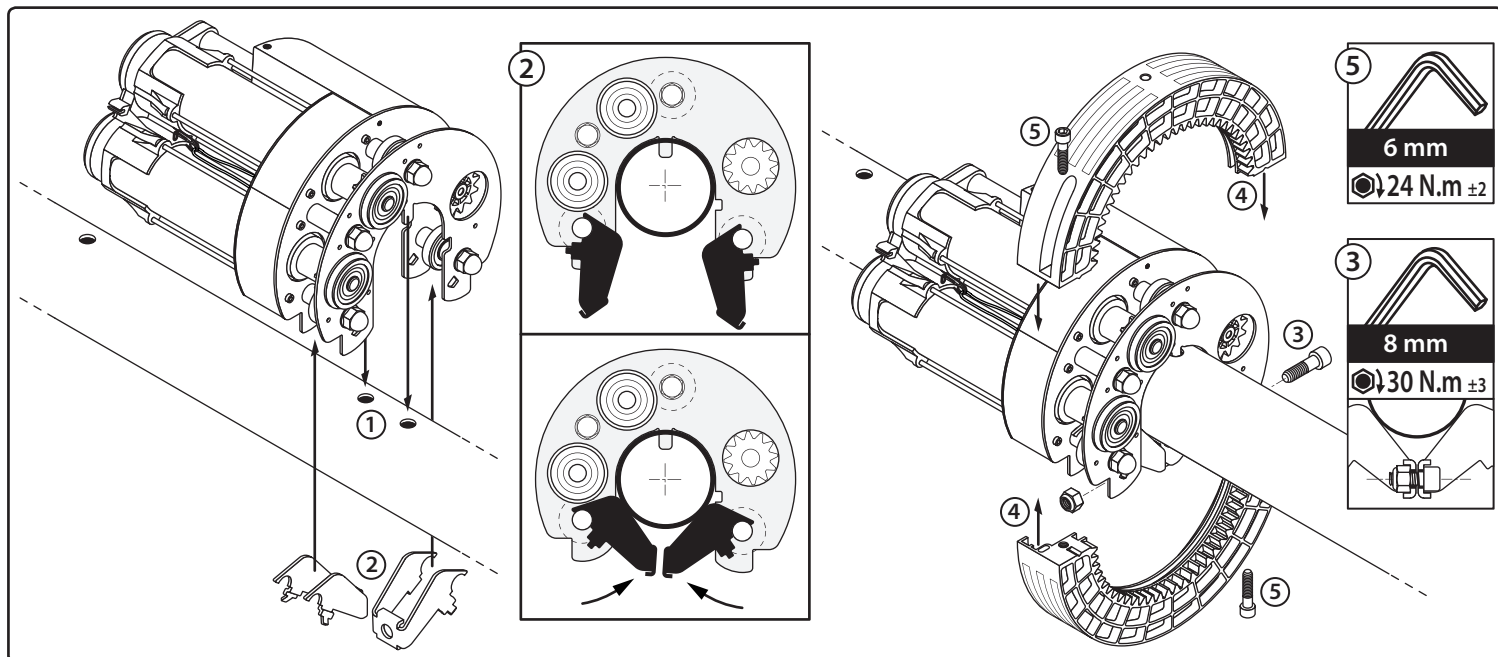

4 Passaggio dei cavi nel tubo (tutti i modelli)

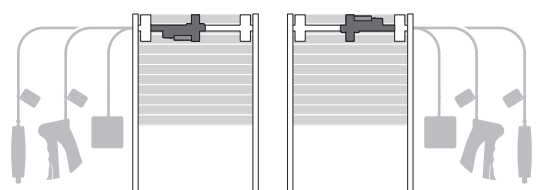

Per cambiare la posizione della leva della manovra di disinnesto, far girare nuovamente il motore lasciando i finecorsa visibili.

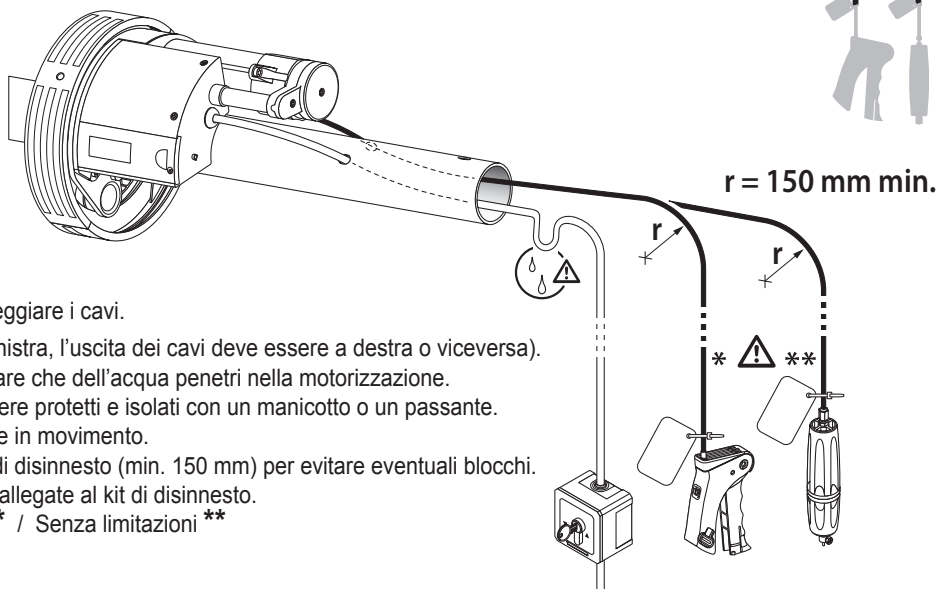
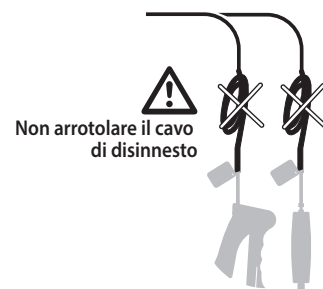
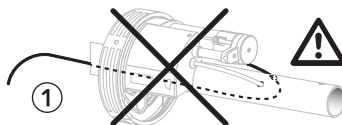

⚠ Raccomandazioni per l'installazione:

- Eliminare spigoli vivi e sbavature sul tubo per non danneggiare i cavi.
- Uscita dei cavi nell'allineamento ① (se la corona è a sinistra, l'uscita dei cavi deve essere a destra o viceversa).
- Fare sempre un nodo sul cavo di alimentazione per evitare che dell'acqua penetri nella motorizzazione.
- I cavi che attraversano una parete metallica devono essere protetti e isolati con un manicotto o un passante.
- Fissare i cavi per evitare qualsiasi contatto con una parte in movimento.
- Prevedere un raggio di curvatura sufficiente per il cavo di disinnesto (min. 150 mm) per evitare eventuali blocchi.
- Montaggio della leva di disinnesto: Leggere le istruzioni allegate al kit di disinnesto.
- Lunghezza minima della guaina in caso di taglio: 4,5 m * / Senza limitazioni **

5 Schema di collegamento (tutti i modelli)

- ⚠ - La linea elettrica deve essere dotata di una protezione conforme alle leggi e normative vigenti nel Paese di utilizzo.
- La linea elettrica deve essere dotata di un dispositivo di disconnessione **onnipolare** dell'alimentazione:
 - o con un cavo di alimentazione dotato di spina per presa di corrente;
 - o con un interruttore che assicuri una distanza di separazione dei contatti di almeno **3 mm su ciascun polo** (cfr. norma EN60335-1).
- **Effettuare gli allacciamenti fuori tensione.** Dopo il cablaggio: mettere sotto tensione l'installazione, controllare il senso di rotazione del motore. Se il senso non è quello desiderato, togliere l'alimentazione e invertire i fili **marrone e nero** (motori da 230V) o **rosso e nero** (motori da 120V)
- Un interruttore di tipo "uomo morto" può essere garantito soltanto con un **inverter instabile**.

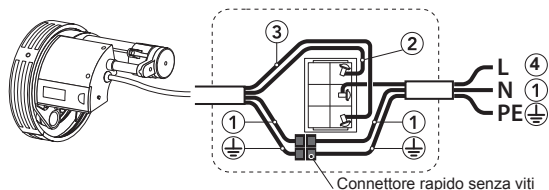

	230V - 50Hz	120V - 60Hz
Blu	① N	Bianco
Marrone	② L1	Nero
Nero	③ L2	Rosso
Verde/giallo	⊕ PE	Verde

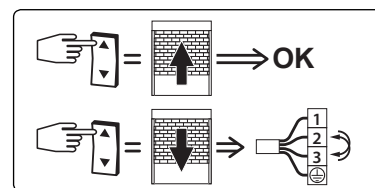

6 Fissaggio dell'impalcato (tutti i modelli)

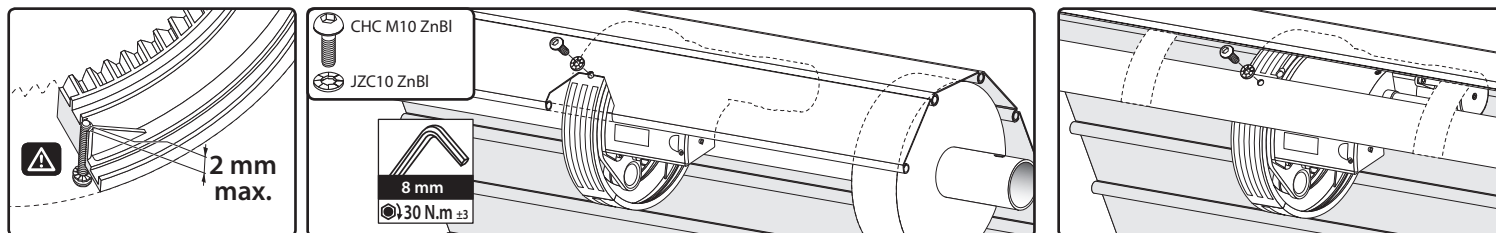

L'impalcato deve assolutamente essere fissato rigidamente sul tubo:

- se è presente un piatto convesso, gli attacchi vanno avvitati al piatto convesso e/o al motore;
- se non vi sono piatti convessi, uno degli attacchi, o la prima lama, devono essere avvitati alla corona del motore.

7 Regolazione dei finecorsa (tutti i modelli)

7.1 - Identificazione dei finecorsa

- a - Coperchio scorrevole dei finecorsa
- b & c - Anelli di memoria rimovibili.
- d & e - Rotelle girevoli.
- f & g - Contatti elettrici.
- h - Corona del motore.
- i - Lamelle di guida.

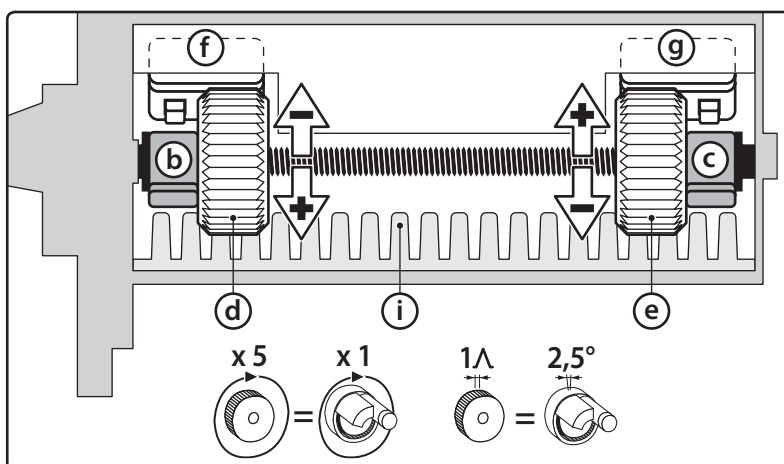
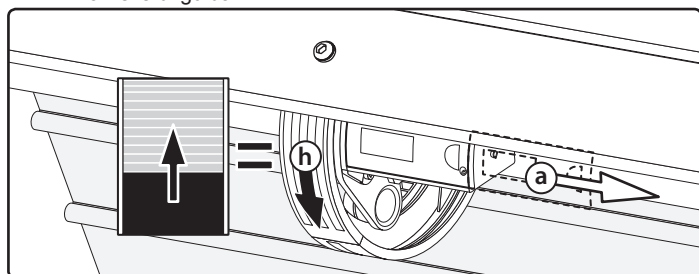

7.2 - Regolazioni

- Finecorsa inferiore:

- 1 - Posizionare elettricamente la saracinesca sul punto più basso desiderato.
- 2 - Rimuovere l'anello di memoria su lato destro (c).
- 3 - Girare la rotella destra (e) nel senso indicato con "-" fino all'attivazione del contatto elettrico (g).

- Finecorsa superiore:

- 1 - Alzare elettricamente la saracinesca fino al punto più alto desiderato (rumore delle lamelle i).
- 2 - Riabbassare elettricamente la saracinesca.
- 3 - Rimuovere l'anello di memoria sul lato sinistro (b).
- 4 - Girare la rotella sinistra (d) facendole fare 2 giri nel senso indicato con "-" (consiglio: con una matita, tracciare un segno di riferimento sulla rotella).

- Effettuare un ciclo di verifica e aggiustare le regolazioni se necessario girando le rotelle nel senso "+" per aumentare la corsa della saracinesca, nel senso "-" per diminuire la corsa della saracinesca.

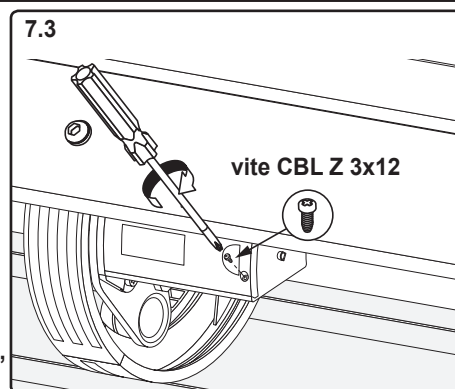

8 Uso e manutenzione

- Istruzioni per l'uso: fare riferimento alle istruzioni dei punti di comando e alle istruzioni del sistema di disinnesco.
- Il motore non necessita di operazioni di manutenzione.

Problemi	Possibili cause	Soluzioni
Il prodotto motorizzato non funziona.	Si è attivata la protezione termica del motore.	Aspettare che la motorizzazione si raffreddi.
Il prodotto motorizzato gira senza trascinare la saracinesca.	Si è attivato il disinnesco.	Controllare che il cavo della frizione non si sia arrotolato o che la leva della frizione sia disinserita.

5062718H

AR - ترجمة الدليل الأصلي
اقرأ هذا الدليل بعناية قبل استخدام الجهاز.

محرك CENTRIS -AR
دليل التركيب



شركة عامة محدودة برأس مال يبلغ 5,000,000 يورو - EEC - SIRET 425 650 090 00011 - RCS VESOUL B 425 650 090 - FRANCE - Arc-Les-Gray CEDEX - BP71 - 70103 Z.I. Les Giranoux - رقم ضريبة القيمة المضافة 090 425 650 FR 87

ينطبق هذا الدليل على جميع محركات CENTRIS (S و M و XL و XXL) التي تعمل بطاقة 230 فولت/50 هرتز، 240 فولت/50 هرتز ومحركات (200 و 100) CENTRIS التي تعمل بطاقة 120 فولت/60 هرتز (إصدارات عزم الدوران/السرعة موضحة في الفصل 1).
تعليمات إلزامية يتبعها المتخصصون الذين يقومون بتركيب المحرك في إنشاء وميكنة المحرك.

النطاق

إن محركات CENTRIS مصممة خصيصًا لتشغيل الأبواب والنوافذ الرأسية اللولبية المجهزة بنظم التعويض، مثل الستائر أو الشبكات للمباني التجارية أو الصناعية، والتي تكون أنظمة الدوران الخاصة بها محمية ضد السقوط أو ضد حركات عدم التوازن غير المنضبط، إذا فشل نظام تعليق واحد أو أحد مكونات نظام التوازن. يجب أن يتأكد فني التركيب والتشغيل الآلي والميكنة، بعد التركيب، من توافق عملية التركيب مع المعايير المحلية وخاصةً مع EN 13241-1.

التوافقية

تم تصميم محرك CENTRIS ليتم التحكم فيه حصريًا بواسطة منتجات SIMU التالية: مفتاح التبديل مع فصل القابض، صندوق فصل القابض الخارجي، مفتاح التبديل العام، مفتاح التبديل غير الثابت، RSA HZ PRO و RSA HZ.

المسؤولية

اقرأ هذا الدليل بعناية قبل تركيب محرك CENTRIS واستخدامه. بالإضافة إلى الإرشادات الموضحة في هذا الدليل، يجب عليك أيضًا اتباع التعليمات المفصلة في الوثيقة المرفقة "تعليمات الأمان الخاصة بـ ICC".
يجب أن يتم تركيب المحرك بواسطة فني متخصص في إنشاء وميكنة المحركات، وفقًا لتعليمات SIMU واللوائح السارية في بلد الاستخدام.
يحظر استخدام جميع محركات CENTRIS خارج نطاق الاستخدام الموصوف أعلاه. هذا يحذر SIMU من جميع التزامات المسؤولية والضمان، وكذلك عدم احترام التعليمات الواردة في هذا الدليل وفي الوثيقة المرفقة "تعليمات السلامة الخاصة بـ ICC".
يجب على فني التركيب إبلاغ عملائه بشروط استخدام وصيانة محركات CENTRIS ويجب أن يوفر لهم تعليمات الاستخدام والصيانة، إلى جانب الوثيقة المرفقة "تعليمات السلامة الخاصة بـ ICC"، بعد تثبيت محرك CENTRIS.
تتطلب جميع العمليات على محركات CENTRIS، بما في ذلك خدمة ما بعد البيع، تدخل فني متخصص في إنشاء وميكنة المحركات. إذا كان لديك أي شكوك أثناء تركيب محرك CENTRIS أو إذا كنت تحتاج إلى أي معلومات إضافية، فتواصل مع جهة اتصال SIMU أو قم بزيارة الموقع الإلكتروني www.simu.com.



- يتم إعطاء مخططات التحديد وحدود الاستخدام المذكورة في هذه الوثيقة للعلم وقد تختلف وفقًا لكل من خصائص التركيب (وبشكل أكثر تحديدًا: نوع الشرائح، الاحتكاكات، ظروف التركيب، التغيرات في جهد مصدر الطاقة، تغيرات عزم الدوران الناتجة عن كل الشبكات والستائر المعدنية المتحركة وعلى قوة النواض الخاصة بها). لا يمكن لهذا أن يلزم البائع أو الشركة المصنعة بأي مسؤولية على الإطلاق.
- يتم إعطاء جميع البيانات الفنية أدناه لعزم الدوران الاسمي للمحرك ومع التوازن الصحيح للنواض (= يجب ألا يتسبب فك المحرك في تحريك الستائر - يجب أن تكون الستائر قابلة للتحريك يدويًا من قبل شخص واحد).

تعلن شركة SIMU SAS، F-70103 GRAY بصفتها الشركة المصنعة بموجب هذه الوثيقة أن المحرك الذي تغطيه هذه التعليمات عند وضع علامة على جهد الدخل 230 فولت ~ 50 هرتز، 120 فولت ~ 60 هرتز، 240 فولت ~ 50 هرتز ويستخدم كما هو مقصود وفقًا لهذه التعليمات، يتوافق مع المتطلبات الأساسية من التوجيهات الأوروبية السارية ولا سيما توجيهات الآلات 2006/42/EC وتوجيهات التوافق الكهرومغناطيسي 2014/30/EU.
النص الكامل لإعلان توافق الاتحاد الأوروبي متاح على الموقع الإلكتروني www.simu.com.
إيمانويل كارمير، المدير العام، شركة GRAY، 01/2018.



نظام الضبط شبه التلقائي، مع حلقة ذاكرة.
 تأتي محركات S و M و L و XL و 100 مزودة بمجموعة أدوات القابض مع الرقم المرجعي 9015176
 يتم تزويد محركات XXL و 200 بمجموعة أدوات القابض ذات الرقم المرجعي 9017544
 من 10- درجات مئوية إلى +40 درجة مئوية، وبشكل استثنائي من -20 درجة مئوية إلى +60 درجة مئوية
 مؤشر الحماية IPX4
 230 فولت-50 هرتز = HO5-VVF، أبيض، بطول 4 أمتار (تم تجريبه وسحبه)
 120 فولت-60 هرتز = طراز 2464، أبيض، بطول 4 أمتار (تم تجريبه وسحبه)
 كابل الطاقة
 كابل القابض بطول 6 أمتار

الوصف	عزم الدوران (نيوتن متر)	إمداد الطاقة	الجزء العلوي Ø (مم)	الطاقة (واط)	الشدة (أمبير)	الكبح وفصل القابض	أقصى وزن للمغلق (كجم) (متوازن)			L max.(mm)	الوزن (كجم)
							Ø240	Ø220	Ø200		
CENTRIS S	60	230 فولت - 50 هرتز	* 220 / 200	230	1	مضمن	90	100	360	4,9	
CENTRIS M	75	230 فولت - 50 هرتز	220 / 200	300	1.3	مضمن	150	160	342	6,5	
CENTRIS L	100	230 فولت - 50 هرتز	240 / 220 / 200	360	1.6	مضمن	200	220	342	6,8	
CENTRIS XL	140	230 فولت - 50 هرتز	240 / 220	450	2	مضمن	230	255	357	7	
CENTRIS XXL	200	230 فولت - 50 هرتز	240 / 220	650	2.85	مضمن	330	350	342	10,5	
CENTRIS 100 (الولايات المتحدة الأمريكية)	100	120 فولت - 60 هرتز	220 / 200	390	3.3	مضمن	200	220	342	7	
CENTRIS 200 (الولايات المتحدة الأمريكية)	200	120 فولت - 60 هرتز	220	790	6.6	مضمن	350		342	10,5	
CENTRIS S G5	60	240 فولت - 50 هرتز	* 220 / 200	250	1	مضمن	90	100	360	4,9	
CENTRIS M G5	75	240 فولت - 50 هرتز	220 / 200	300	1.3	مضمن	150	160	342	6,5	
CENTRIS L G5	100	240 فولت - 50 هرتز	240 / 220 / 200	360	1.6	مضمن	200	220	342	6,8	
CENTRIS XL G5	140	240 فولت - 50 هرتز	240 / 220	450	2	مضمن	230	255	357	7	
CENTRIS XXL G5	200	240 فولت - 50 هرتز	240 / 220	650	2.85	مضمن	330	350	342	10,5	

*مع التكيف (9016731)

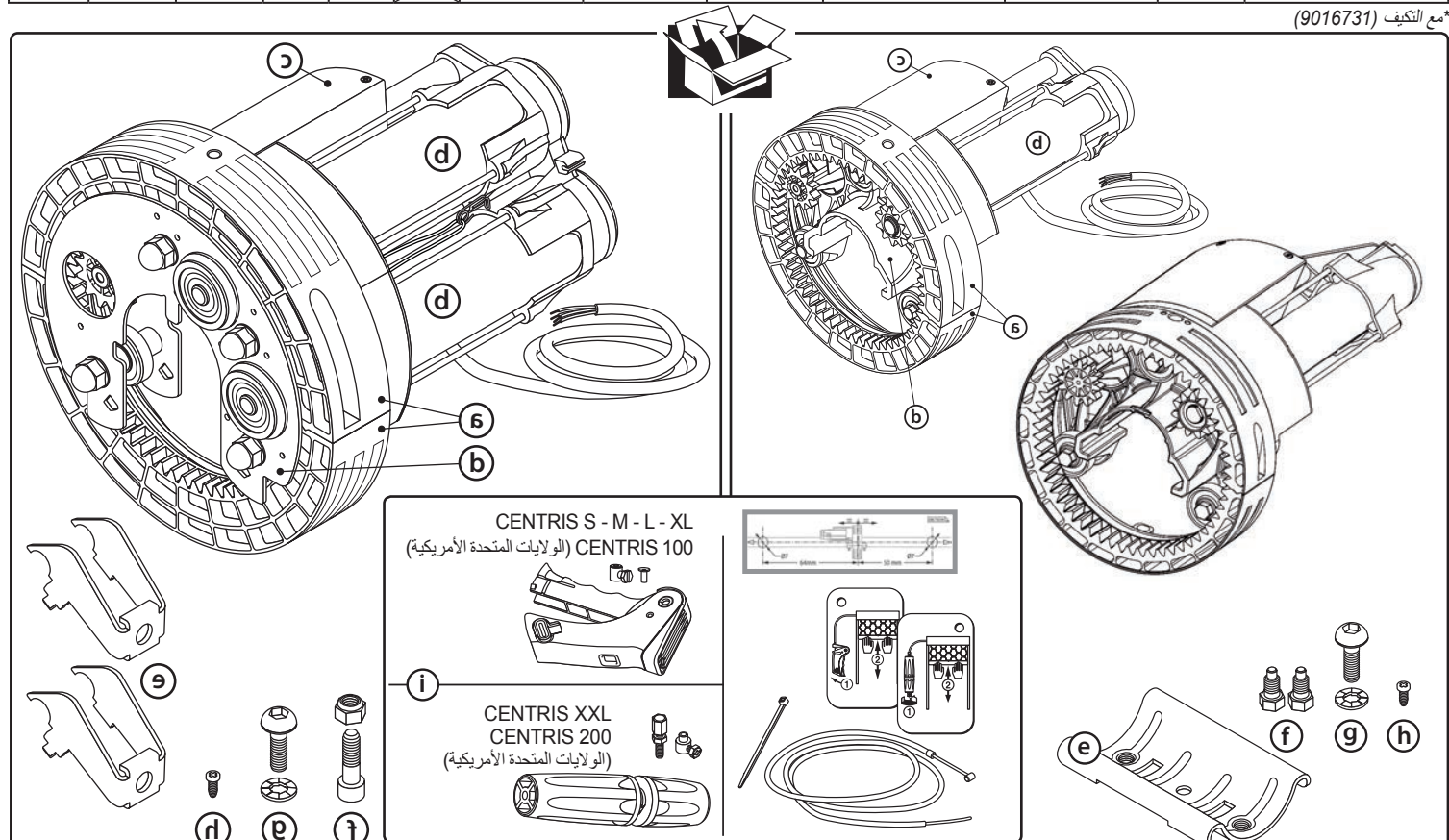

المحرك مع جزء تثبيت بواسطة فكي المشبك

- a - الجزء العلوي من قطعتين
- b - المحرك
- c - صندوق حدود الطرف
- d - قاعدة المحرك
- e - فكا المشبك
- f - 1 براغي CHC M10 x 25 + صامولة M10 nylstop
- g - 1 برغي CHC محذب الرأس M10 ZnBi + فلكة JZC10 ZnBi
- h - 1 برغي CBL Z 3x12
- i - مجموعة أدوات فصل القابض

المحرك مع مشبك تثبيت

- a - الجزء العلوي من قطعتين
- b - المحرك
- c - صندوق حدود الطرف
- d - قاعدة المحرك
- e - مشبك التثبيت
- f - 2 من البراغي ذات الرأس المجوف HM10 x 20 ZnBi
- g - 1 برغي CHC محذب الرأس M10 ZnBi + فلكة JZC10 ZnBi
- h - 1 برغي CBL Z 3x12
- i - مجموعة أدوات فصل القابض

المحرك مع مشبك تثبيت

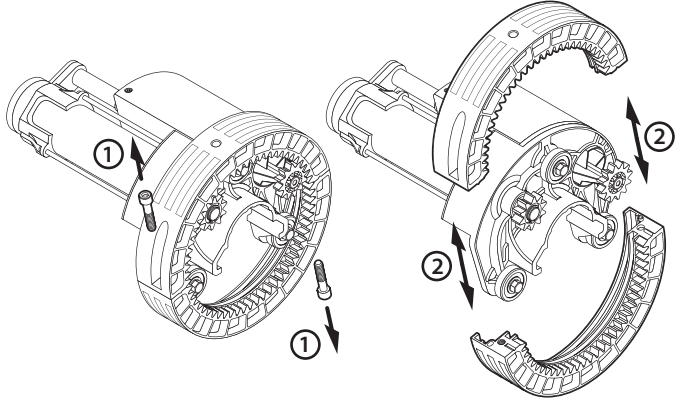

المحرك مع جزء تثبيت بواسطة فكي المشبك

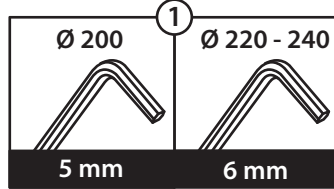
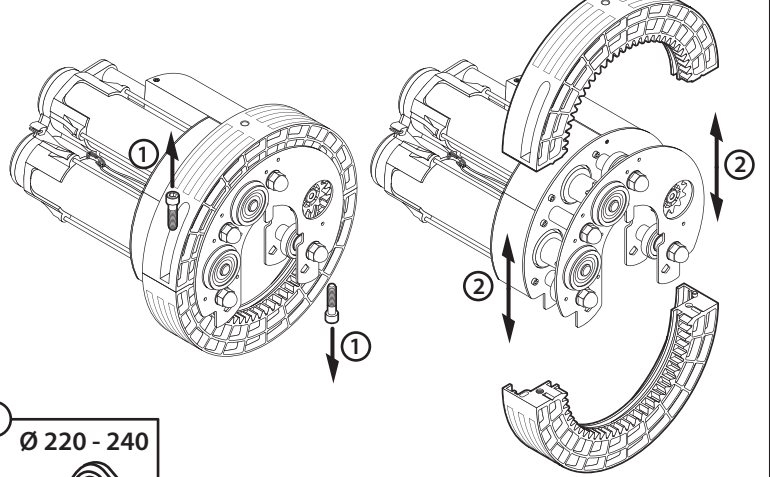

التركيب 3

3.1 - إعداد الأنابيب للمحركات مع مشبك تثبيت

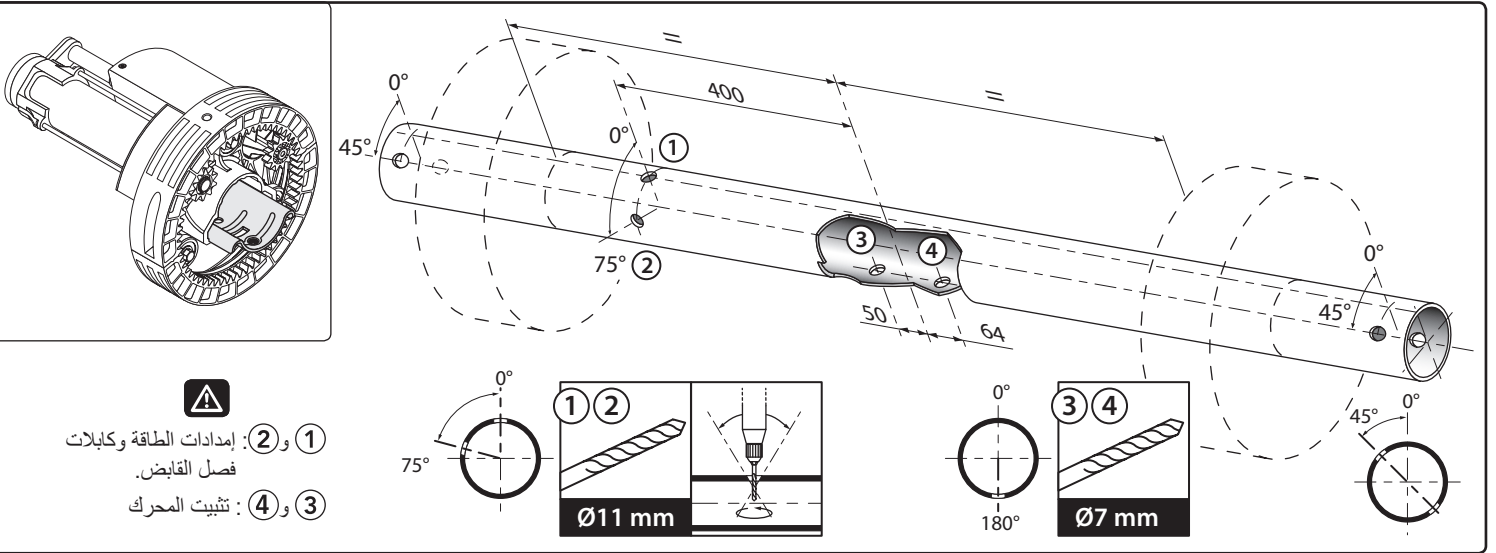

3.2 - تركيب المحركات مع مشبك تثبيت (الخطوات 1 إلى 7)

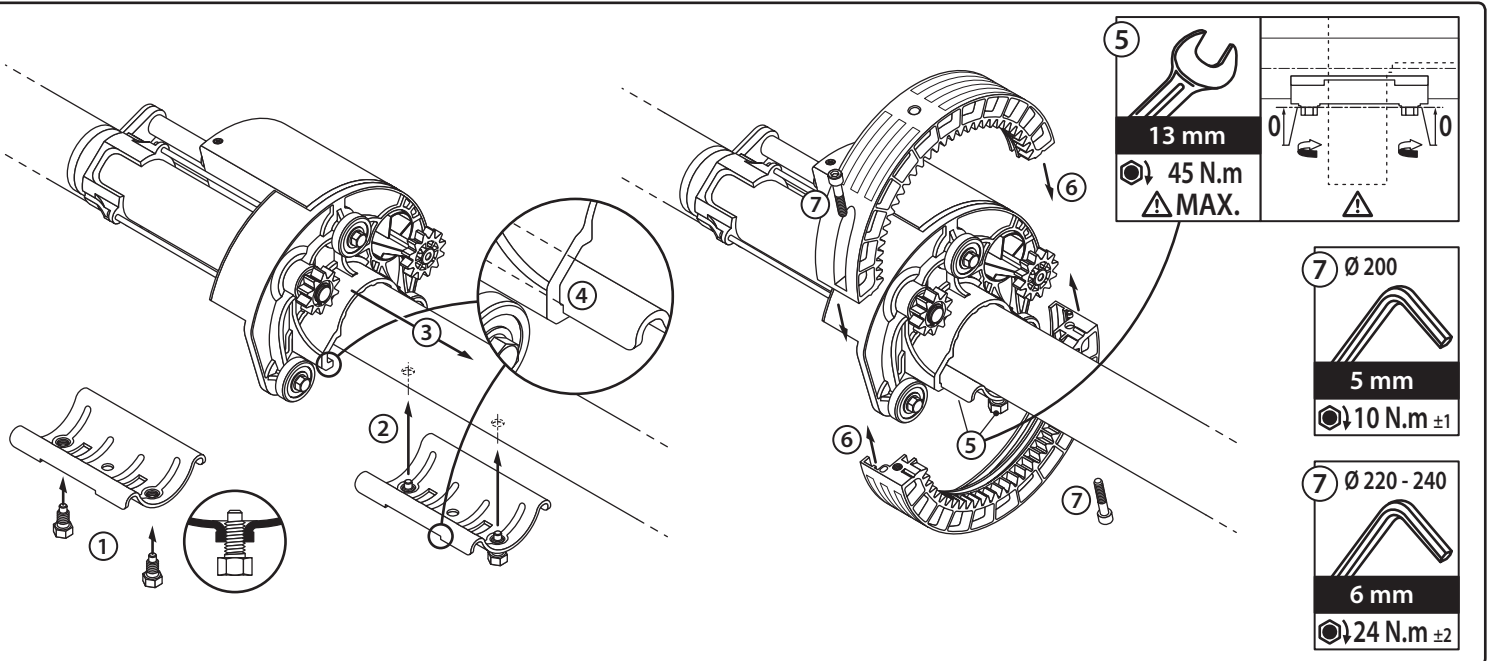

المعلومات تركيب محولات الأنابيب قياس Ø34 - Ø42 - Ø48 مم: انظر ورقة الإرشادات التي تم تسليمها مع حزمة مجموعة المحول.

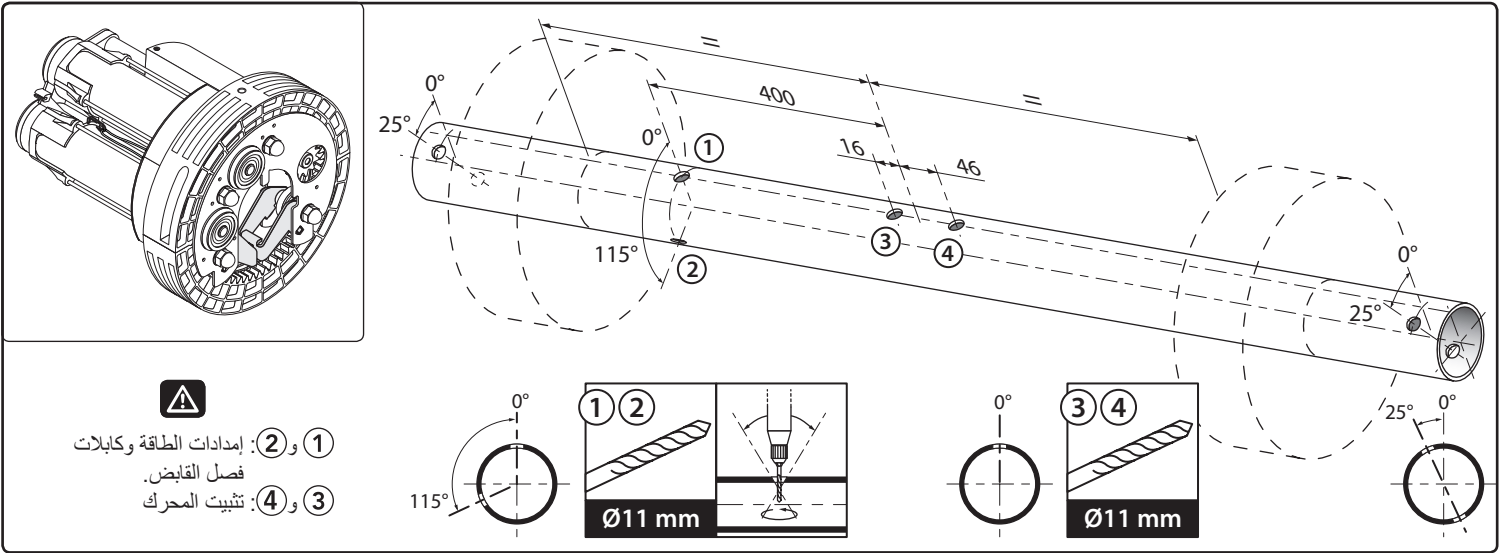

3.4 - تركيب المحركات مع جزء تثبيت بواسطة فكي المشبك (الخطوات 1 إلى 5)

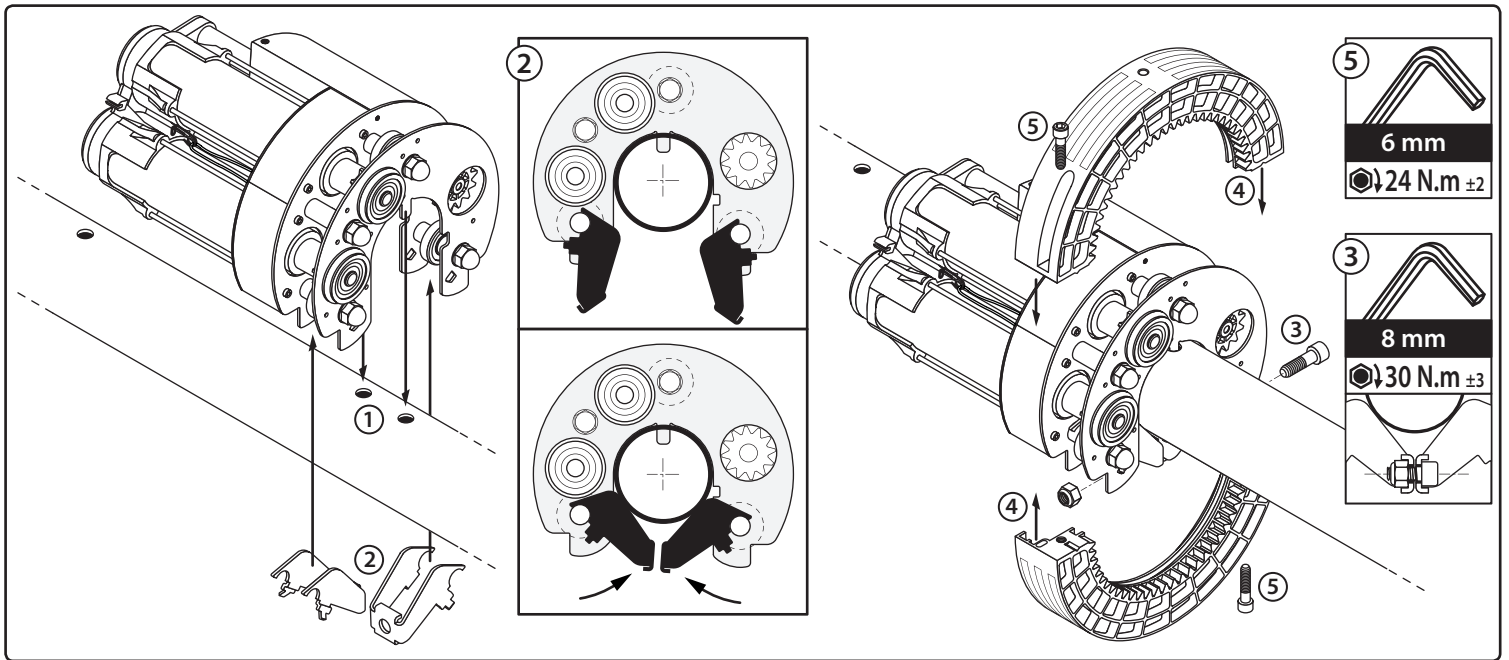

4 ممرات الكابل (كل مجموعة Centris)

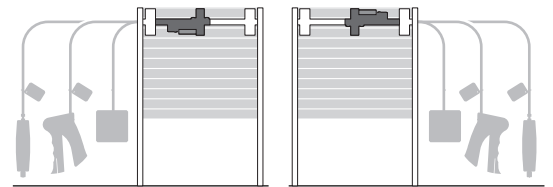
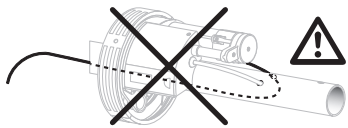

لتغيير موضع مقبض التحرير، قم بتشغيل المحرك، تاركًا مفاتيح التبديل مرئية.

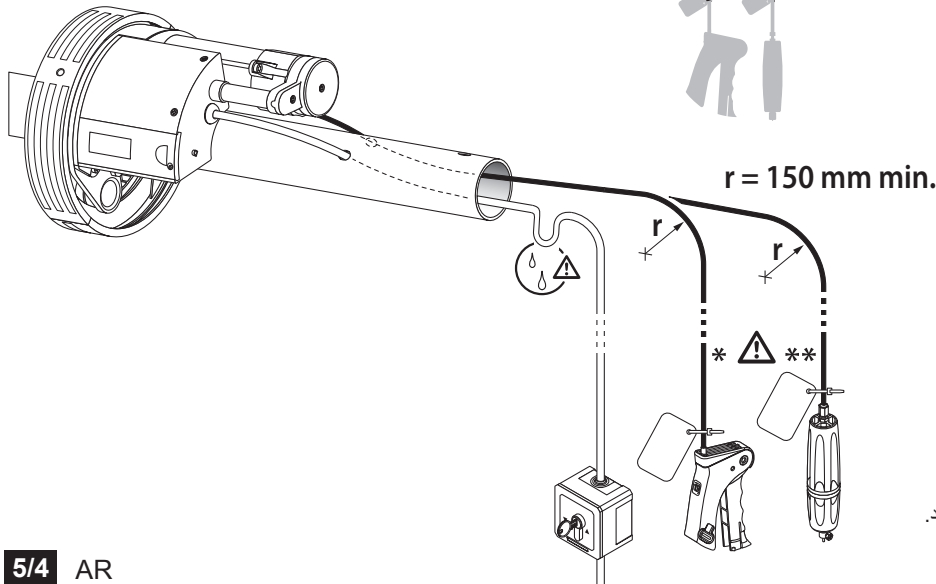

⚠️ نصيحة للتركيب:

- إزالة أي عقد وحواف حادة من الأنبوب لتجنب تلف الكابلات.
- إخراج كابل الفك بمحاذاة المحرك ①
- التأكد دائمًا من صنع حلقة بكابلات الكهرباء لتجنب دخول أي مياه إلى المحرك.
- يجب حماية الكابلات التي تمر عبر جدار معدني وعزلها بجلبية أو أنبوب حماية.
- ربط الكابلات لتجنب أي تلامس مع الأجزاء المتحركة.
- السماح ما يكفي من نصف قطر الانحناء (150 مم) لمنع أي انسداد.
- مجموعة مقبض فصل القابض: انظر ورقة الإرشادات التي تم تسليمها مع مجموعة مقبض فصل القابض.
- الحد الأدنى لطول غلاف كابل فصل القابض في حالة التقصير: * 4,5 م / ** غير مقيد.

5 الرسم التخطيطي للتوصيل (كل مجموعة Centris)

- يجب أن يكون لخط الكهرباء الرئيسي حماية للسلامة وفقاً لقواعد بلد الاستخدام.
- يجب أن يكون الخط الكهربائي مزود بنظام فصل الكهرباء أحادي القطب:
 - إما عن طريق كابل تغذية مزود بمفيس تيار مجهز.
 - يجب تجهيز دائرة تزويد الطاقة بجهاز قطع متعدد القياسات مع فجوة مفتوحة لا تقل عن 3 مم. (معياري EN60335-1).
- أغلق التركيب أثناء التوصيل. بعد التوصيل: قم بتشغيل التركيب، تحقق من اتجاه دوران المشغل.
- إذا كان الاتجاه ليس هو المرغوب فيه، فافصل الطاقة واعكس السلكين البني والأسود (قوة 230 فولت) أو السلكين الأحمر والأسود (قوة 120 فولت).
- يمكن إجراء التحكم من نوع "الإطلاق" فقط باستخدام مفتاح غير ثابت.

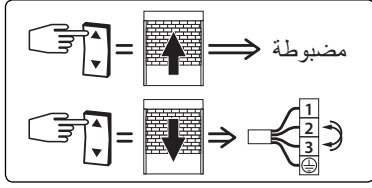

230V - 50Hz	120V - 60Hz
أزرق ① N	أبيض
بني ② L1	أسود
أسود ③ L2	أحمر
أخضر / أصفر ⊕ PE	أخضر

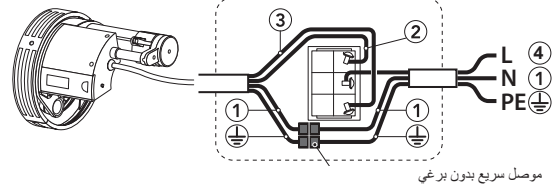

موصل سريع بدون برغي

6 تركيب الغالق (كل مجموعة Centris)

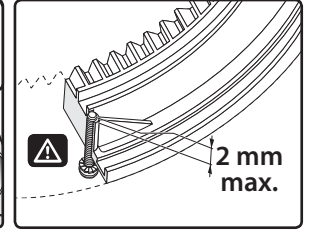
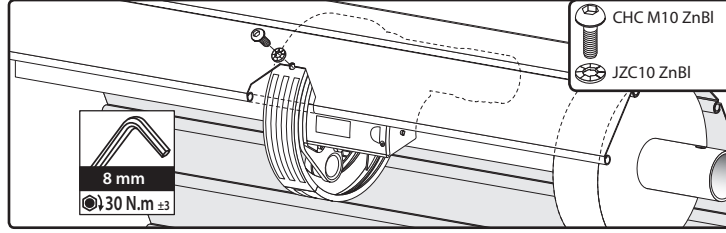
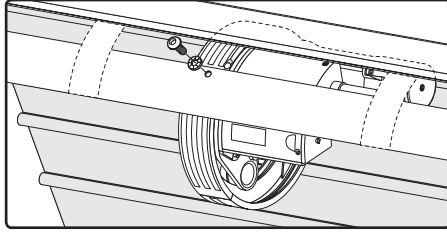

- يجب وضع الغطاء المعدني بإحكام على الأنبوب:
- إذا كانت هناك لوحة منحنية، يجب تثبيت الوصلات إلى اللوحة المنحنية وأو المحرك
- إذا لم تكن هناك لوحة منحنية، يجب تثبيت إحدى الوصلات، أو الشفرة الأولى، إلى الجزء العلوي من المحرك.

7 ضبط حدود الطرف (كل مجموعة Centris)

7.1 تحديد حدود الطرف

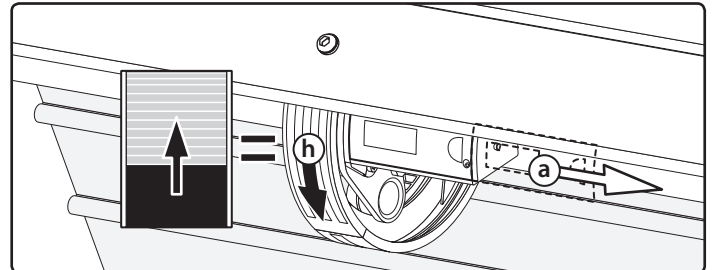
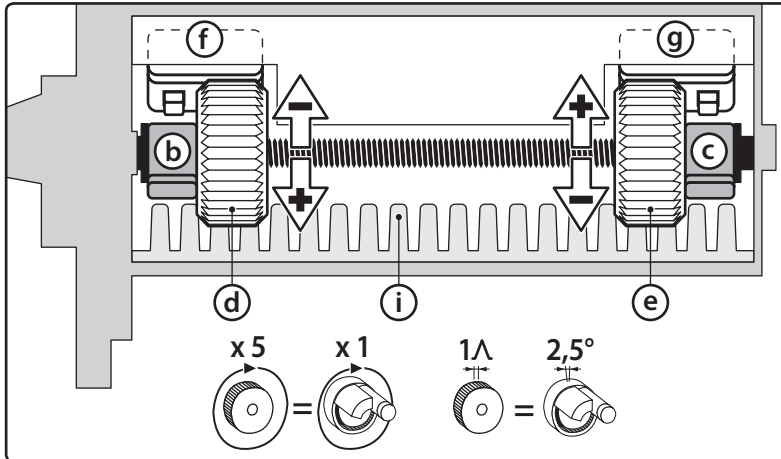

- غطاء صندوق حدود طرف الانزلاق
- c و b - حلقات ذاكرة قابلة للإزالة.
- e و d - الجزء الدوار لضبط العجلات.
- g و f - مفاتيح كهربائية.
- h - الجزء العلوي من المحرك.
- i - شفرات التوجيه.

7.2 الضبط

حد الطرف السفلي:

- 1 - ضع الغالق كهربائياً على الوضع DOWN (أسفل) المرغوب.
- 2 - قم بإزالة حلقة الذاكرة من الجانب الأيمن (c).
- 3 - أدر حلقة الضبط اليمنى (e) في الاتجاه "-" حتى يتم تنشيط المفتاح (g).

حد الطرف العلوي:

- 1 - ضع الغالق كهربائياً على الوضع UP (أعلى) المرغوب. (ضجيج الشفرات i)
- 2 - حرك الغالق لأسفل حتى أعلى الأرض.
- 3 - قم بإزالة حلقة الذاكرة من الجانب الأيسر (b).
- 4 - قم بإدارة حلقة الضبط اليسرى (d) لفتين في اتجاه "-" (نصيحة: ضع علامة على عجلة القيادة بقلم رصاص).

- حرك الغالق لأعلى وأسفل للتحقق من أوضاع حدود الطرف. إذا لزم الأمر، قم بضبط عجلات الضبط في اتجاه "+" لزيادة سرعة تحرك الغالق أو في اتجاه "-" لخفض حركة الغالق.

8 الاستخدام والصيانة

- تعليمات الاستخدام: ارجع إلى أدلة نقطة الأوامر ودليل نظام القابض.
- لا يتطلب المحرك أي عمليات صيانة.

المشكلات	الأسباب المحتملة	الحلول
المنتج المزود بمحرك لا يعمل.	تزداد حرارة المحرك.	انتظر حتى يبرد المحرك.
يتم تشغيل المنتج المزود بمحرك دون تحريك الستائر.	نظام القابض نشط.	تأكد من أن كابل القابض غير مشدود أو أن ذراع القابض معطلة.